

BY PASS FILTRATION

Matériel livré :

- 4 Colliers de serrage
- 2 Tés taraudés
- 2 Vannes pour tube de 38
- 1 Vanne de by-pass
- 2 Embouts pour tube de 38
- 2 Rouleaux de téflon

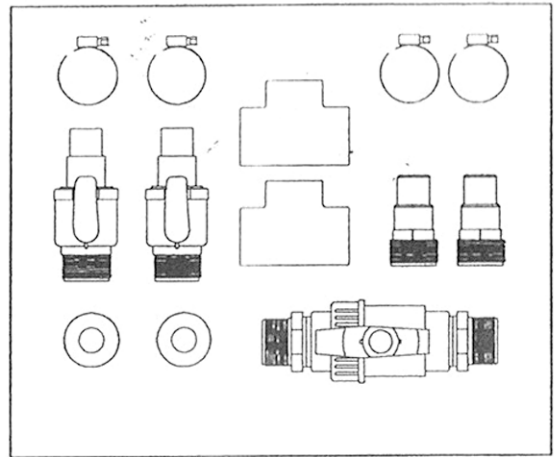

Montage :

- Recouvrir les 6 filetages de ruban téflon en tournant dans le sens du vissage et en maintenant le ruban tendu.
La marque du filetage doit presque disparaître.
 - Visser en s'inspirant du croquis ci dessous les différents raccords.
- Attention : Ne pas revenir en arrière car l'étanchéité ne serait plus assurée. Assurez vous de l'alignement avant un serrage à fond.**
- Emboîter les tuyau souples et assurer le maintien à l'aide des colliers de serrage.

