

# 印刷说明

材质：80g（哑粉）

成品尺寸：142x215mm

装订方式：胶装

注意：此页不做印刷

# AIPER®

## ROBOTIC POOL CLEANER

Original Instructions

**Aiper Scuba SE**

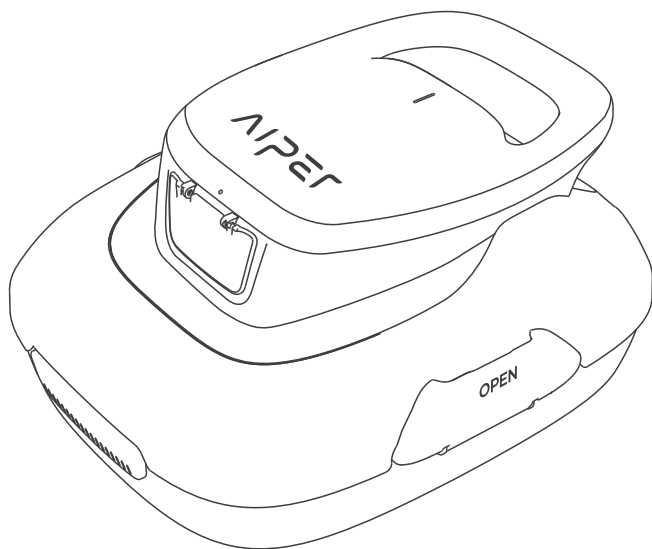

## User Manual

FRANÇAIS | ESPAÑOL | PORTUGUÊS  
ITALIANO | DEUTSCH | ENGLISH



# CONTENTS

---

Français -----	1-19
Español-----	20-38
Português -----	39-57
Italiano-----	58-76
Deutsch -----	77-95
English -----	96-114

---



Scan for more languages

Merci d'avoir choisi Aiper.

Vous avez maintenant rejoint une famille de millions de personnes qui ont déjà fait confiance à Aiper pour prendre soin de leur piscine et qui profitent de la commodité d'une piscine parfaitement propre.

Le présent manuel de l'utilisateur vous aidera à entretenir votre nettoyeur de piscine Aiper et à faire en sorte qu'il fonctionne à son niveau d'efficacité maximal pendant les années à venir. Veuillez prendre quelques minutes pour lire ce manuel.

Si vous avez des questions, veuillez consulter notre site Web à l'adresse [www.aiper.com](http://www.aiper.com) et contacter notre service clientèle pour obtenir de l'aide ou de plus amples informations.

## Service clientèle d'Aiper :

FR Toll-Free: +33 (800) 906-287

Email: [service@aiper.com](mailto:service@aiper.com)

Facebook: [@AiperOfficial](https://www.facebook.com/AiperOfficial)



Scannez pour  
obtenir une vidéo  
d'instructions



Scannez le QR code  
pour accéder au  
service après-vente

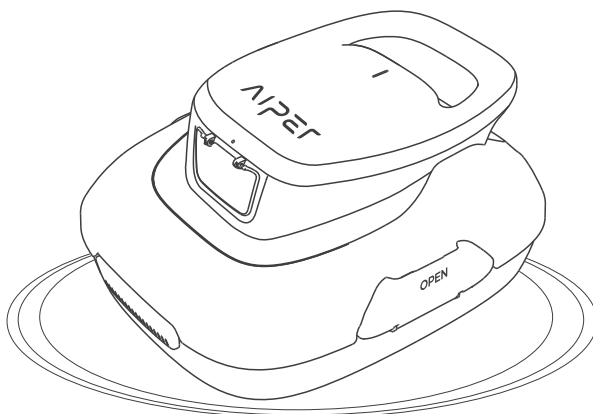

# Français

## SOMMAIRE

Précautions de sécurité importantes	-----	3
1. Structure	-----	6
2. Caractéristiques et conditions de fonctionnement	-----	7
3. Utilisation de votre robot de piscine Aiper	--	8
4. En option	-----	9
5. Rechargement	-----	12
6. Maintenance	-----	14
7. Rangement	-----	17
8. Problèmes courants	-----	18
9. Contenu de l'emballage	-----	18
10. Garantie	-----	19

## Précautions de sécurité importantes

Merci de bien vouloir lire attentivement ce manuel et de respecter l'ensemble des avertissements et instructions lors de l'utilisation de votre Robot de piscine sans fil Aiper (désigné ci-après sous le terme « appareil »). Tout non-respect est susceptible de provoquer une électrocution, un incendie ou des blessures graves. Aiper n'est pas responsable d'éventuelles pertes ou blessures entraînées par une utilisation non conforme de cet appareil.

Pour votre sécurité et pour garantir des performances optimales de cet appareil, veuillez lire et suivre ces instructions :

1. Cet appareil ne doit pas être utilisé par des enfants ou des personnes handicapées sur le plan physique, sensoriel ou mental, ou qui manquent d'expérience et de savoir-faire, sauf si ces personnes l'utilisent sous la supervision ou la direction d'une personne responsable de leur sécurité.
2. Les enfants ne doivent pas jouer avec l'appareil. Le nettoyage et la maintenance par l'utilisateur ne doivent pas être effectués par des enfants s'ils ne sont pas sous surveillance.
3. Veillez toujours à ce qu'aucun enfant ne joue avec l'appareil.
4. Assurez-vous qu'aucun enfant n'essaie de toucher l'appareil pendant qu'il est en marche.
5. Ne laissez pas les enfants monter sur l'appareil.
6. N'utilisez pas l'appareil quand une personne ou un animal se trouve dans la piscine.
7. Lorsque l'appareil est en marche, ne placez vos mains dans aucune de ses pièces, car il existe un risque de blessures.
8. N'utilisez pas votre appareil hors de l'eau, car il risquerait de surchauffer.
9. L'utilisation d'un chargeur de batterie non dédié est susceptible de provoquer un risque d'incendie.
10. ATTENTION : pour recharger la batterie, utilisez uniquement le bloc d'alimentation amovible fourni avec cet appareil.
11. La batterie au lithium de cet appareil est une batterie DC 10,8 V, 2 600 mAh, 28,08 Wh, compatible avec le modèle de chargeur GQ12-126100-HG.
12. Cet appareil ne peut être utilisé qu'avec le modèle de batterie au lithium HYY0345210.
13. L'appareil contient des batteries qui doivent être remplacées par des spécialistes. Pour remplacer la batterie de l'appareil, veuillez contacter le service après-vente.

14. Cet appareil contient des batteries non remplaçables. Quand la batterie est arrivée en fin de vie, l'appareil doit être dûment mis au rebut.
15. Gardez à l'esprit que les objets métalliques peuvent créer un court-circuit sur les bornes d'une batterie ou d'un appareil fonctionnant sur batterie.
16. Dans le cas où un liquide suspect s'écoule d'un appareil endommagé, évitez tout contact avec le liquide. Rincez immédiatement la partie du corps entrée en contact avec le liquide suspect, en particulier les yeux ou toute autre partie sensible. Le liquide provenant d'une batterie endommagée peut provoquer des irritations ou brûlures cutanées.
17. N'exposez pas l'appareil ou la batterie au feu ou à une température excessive. L'exposition au feu ou à une température supérieure à 130 °C (265 °F) peut provoquer une explosion.
18. Retirez l'appareil du chargeur et éteignez le bouton d'alimentation de l'appareil avant de retirer la batterie en vue de la mise au rebut de l'appareil.
19. Avant de mettre l'appareil au rebut, la batterie doit être retirée et mise au rebut conformément aux lois et réglementations locales.
20. Les batteries usagées doivent être mises au rebut conformément aux lois et réglementations locales.
21. N'incinerez pas l'appareil, même s'il est gravement endommagé. Les batteries peuvent exploser si elles sont exposées au feu.
22. Assurez-vous que votre appareil est éteint et que le port de recharge est sec avant de le recharger à l'aide du chargeur. Pendant la recharge, votre appareil doit rester dans un endroit frais et bien ventilé. Ne couvrez pas votre appareil pendant la recharge : dans le cas contraire, cela pourrait provoquer une surchauffe des composants.
23. ATTENTION : pour réduire le risque d'électrocution, remplacez immédiatement le cordon s'il est endommagé.
24. Si le cordon d'alimentation est endommagé, il doit être remplacé ou réparé par un électricien qualifié ou par le service après-vente de Aiper, afin d'éviter tout risque.
25. Le bloc d'alimentation ne doit pas être réparé et ne doit plus être utilisé s'il est endommagé ou défectueux.
26. Seuls des professionnels certifiés peuvent démonter le kit d'entraînement hermétique de votre appareil.

27. N'utilisez que ce qui est décrit dans ce manuel. N'utilisez que les accessoires recommandés ou vendus par le fabricant.
28. Ne faites pas fonctionner votre appareil en même temps qu'un autre équipement de piscine, tel qu'un filtre, un aspirateur ou un autre écumoire.
29. Lorsque vous mettez votre appareil dans l'eau, l'avant de l'appareil doit être orienté vers le haut et ne doit jamais être mis à l'envers ou jeté dans la piscine.
30. Regardez bien où vous marchez et gardez bien l'équilibre quand vous travaillez aux abords de la piscine.
31. Ne faites pas tomber l'appareil, ne percez pas son boîtier et ne l'endommagez pas intentionnellement de quelque manière que ce soit, sous peine d'annuler votre garantie.
32. Débranchez le robot de piscine du secteur avant d'effectuer des opérations de maintenance telles que le nettoyage du filtre.
33. La fiche doit être retirée de la prise avant de procéder au nettoyage ou à la maintenance du chargeur.
34. Lorsque vous ne prévoyez pas d'utiliser le chargeur pendant une période prolongée, débranchez-le.
35. Lorsque vous n'utilisez pas l'appareil, rangez-le en intérieur, dans un endroit frais et bien ventilé.
36. ATTENTION :
  - UTILISATION RÉSERVÉE AUX PISCINES.
  - NE FAITES PAS FONCTIONNER LA POMPE À SEC.
  - UTILISEZ L'APPAREIL UNIQUEMENT AVEC LE MODÈLE DE CHARGEUR AIPERAUTORISÉ GQ12-126100-HG.

## 1. Structure

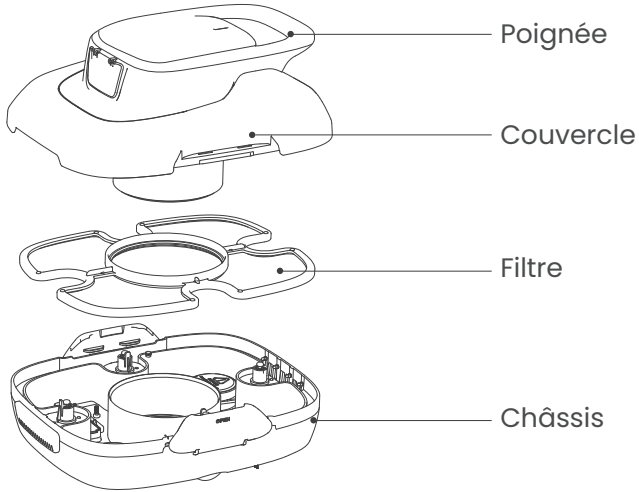

Crochet de récupération

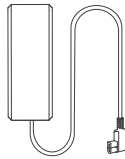

Chargeur

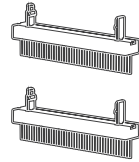

Brosses

## 2. Caractéristiques et conditions de fonctionnement

1. Superficie de piscine : Piscines à sol plat jusqu'à 80 m<sup>2</sup>/860 pi<sup>2</sup>

2. Entrée du chargeur : 100-240V~, 50/60Hz, 1,0A

3. Sortie du chargeur : 12,6 V=1 A

4. Durée de rechargement : 3~4 heures

5. Autonomie de la batterie : 90 minutes

6. Indice de protection IP : étanchéité IPX8

7. Profondeur d'eau max. : 0,5 à 3 m (1,6 à 10 pi)

8. Capacité de la batterie : 2 600 mAh (28,08 Wh)

### ATTENTION :

Pour des performances optimales, Aiper recommande d'utiliser votre robot dans les conditions suivantes :

• Température : 10 à 35 °C (50 à 95 °F)

• Valeur de pH : 7,0 à 7,4

• Chlore : maximum 4 ppm

• NaCl : maximum 5 000 ppm

### 3. Utilisation de votre robot de piscine Aiper

#### 3.1 Première utilisation

- a. Ce robot a été conçu pour nettoyer les piscines à sol plat, qui ne comportent pas de pentes, et d'une superficie allant jusqu'à 80 m<sup>2</sup>/860 pi<sup>2</sup>.

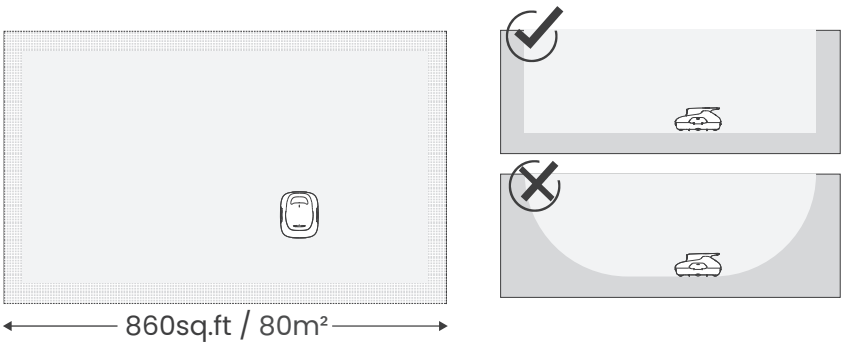

- b. Insérez fermement les deux brosses incluses, dans les fentes situées sur la partie inférieure de votre robot. Vous entendrez un déclic indiquant que les brosses sont correctement installées.

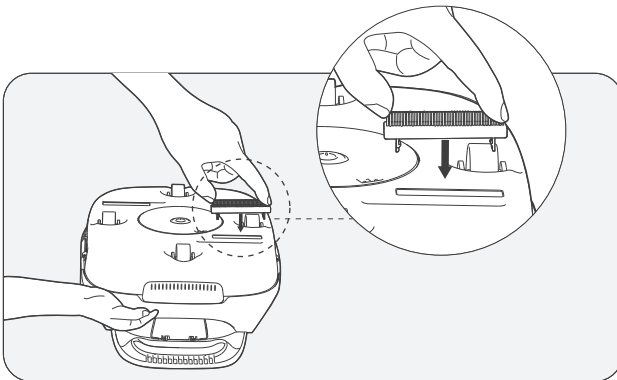

- c. Éteignez votre appareil après utilisation.
- d. Soulevez et sortez-le de la piscine, la partie inférieure de l'appareil orientée vers le mur.a

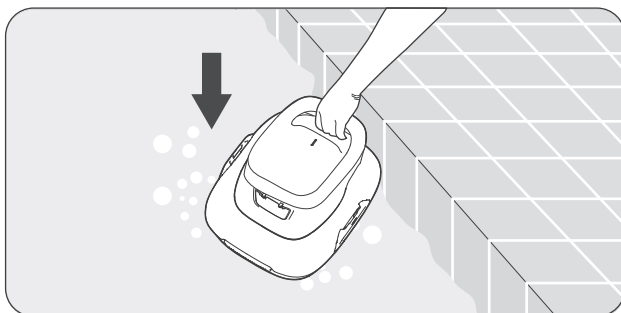

## 4. En option

- 4.1 Rechargez complètement votre robot avant de l'utiliser pour la première fois.
- 4.2 Appuyez sur le bouton Marche/Arrêt et placez votre robot dans l'eau une fois que le signal sonore a retenti.

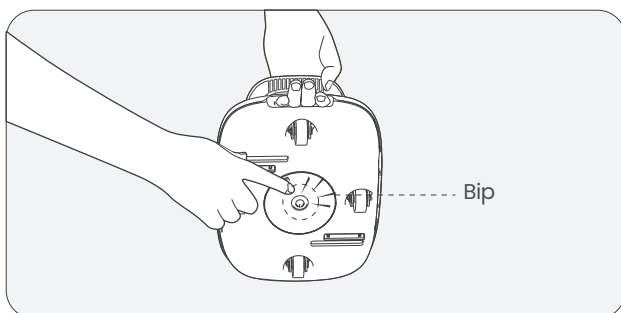

4.3 Si votre robot s'éteint près du bord de la piscine en raison d'un faible niveau de batterie, un signal sonore retentira par intermittence pendant 2 minutes.

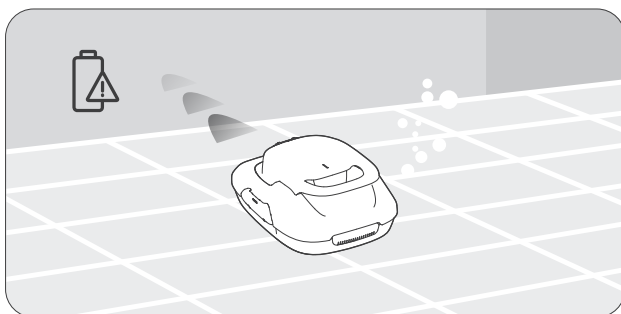

4.4 Soulevez et sortez votre appareil de la piscine en utilisant le crochet inclus. La perche télescopique n'est pas incluse.

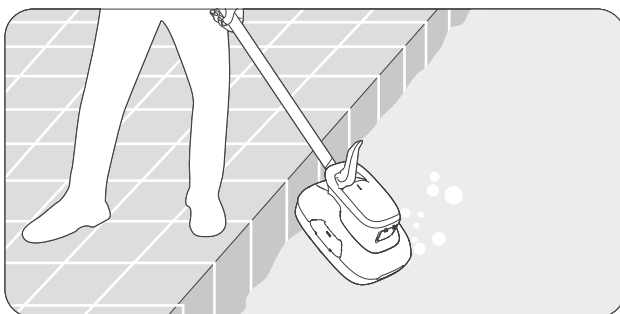

4.5 Ouvrez les loquets : ouvrez les loquets gauche et droit vers l'extérieur.

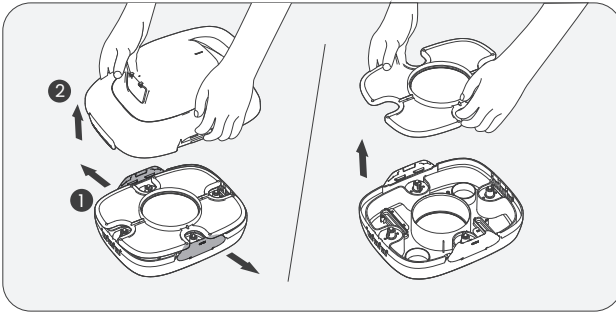

4.6 Ouvrez la coque supérieure : maintenez la poignée d'une main et retirez la coque supérieure de votre robot à l'aide de votre main libre.

4.7 Retirez la crépine. Nettoyez le filtre et le fond de votre robot à l'eau propre.

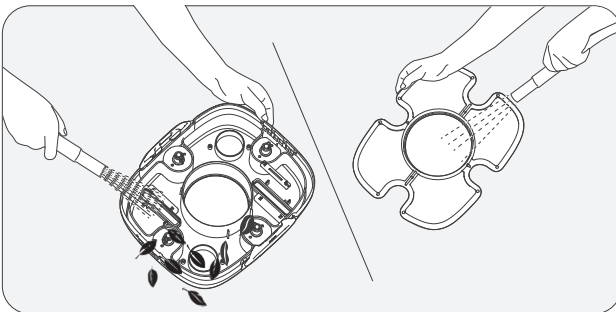

4.8 Remplacez le filtre. Remettez la coque supérieure en place sur l'appareil. Vous entendrez un déclic lorsque la coque supérieure sera solidement fixée sur votre robot.

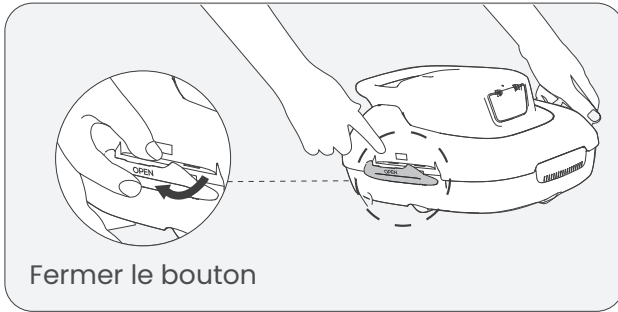

## 5. Rechargement

5.1 Rechargez complètement votre robot avant de l'utiliser pour nettoyer votre piscine.

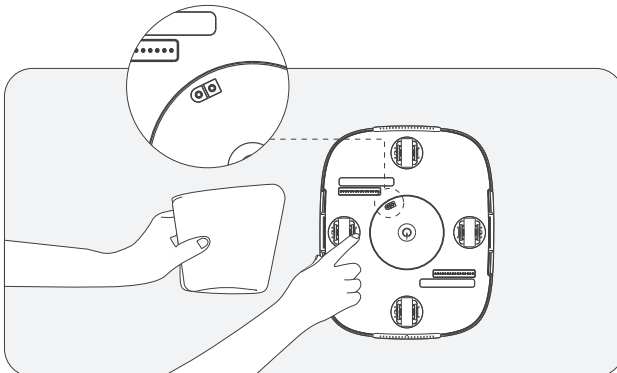

- Éteignez votre robot avant de le recharger.
- Nettoyez et séchez le port de rechargement avant de brancher votre appareil sur une prise électrique.

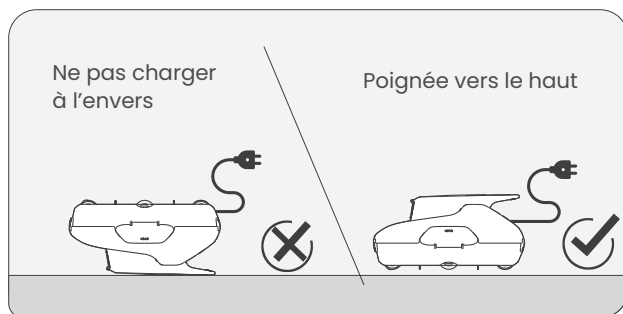

5.2 Lors du rechargement, veillez à ce que votre appareil soit correctement positionné, face supérieure vers le haut, afin de ne pas endommager la poignée.



### 5.3 État du voyant de charge

État de fonctionnement		Description
 Rout	Charge	Le voyant rouge indique que la charge est en cours.
 Vert	Charge terminée	Le voyant passera au vert lorsque la charge du robot sera terminée.

## 6. Maintenance

- a. Lavez toujours le filtre immédiatement après utilisation. Les débris séchés peuvent provoquer des obstructions et nuire aux performances s'ils ne sont pas rapidement lavés et retirés.

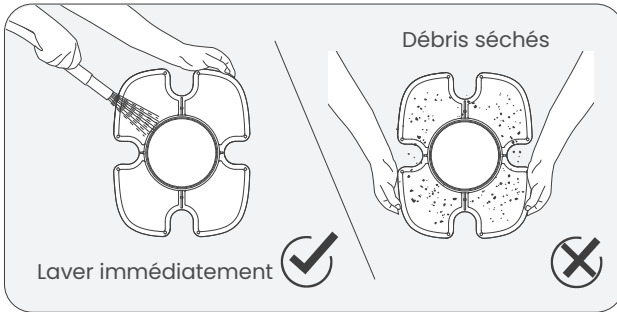

- b. Remplacement des brosses

Si une brosse est usée, suivez les étapes ci-dessous.

1. Retirez la coque supérieure de votre robot et repérez la position de la brosse.
2. À l'aide d'un petit outil ou de vos doigts, poussez les deux petits loquets de verrouillage sur le côté, comme indiqué sur le schéma ci-dessous.

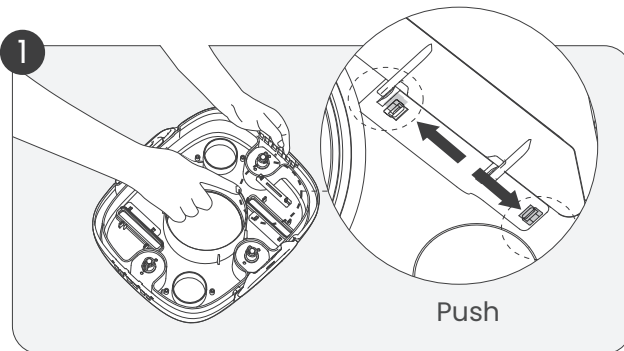

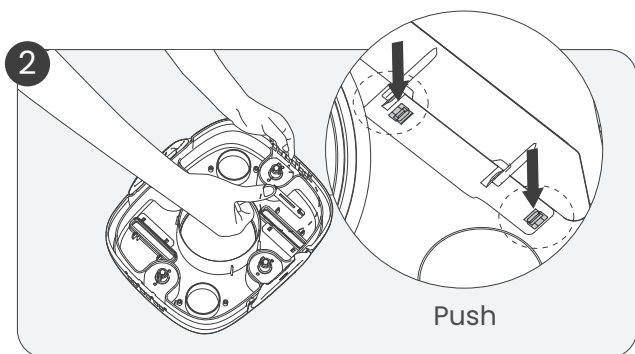

3. Poussez-les ensuite vers le bas pour libérer la brosse.
4. Insérez une nouvelle brosse dans la fente inférieure du robot.  
(Les brosses de rechange ne sont pas incluses.)

#### c. Remplacement des roues

Si l'une des roues de votre robot casse, suivez les étapes ci-dessous.

1. Retirez la coque de votre robot et localisez l'emplacement de la roue cassée.
2. À l'aide d'un outil ou de votre doigt, poussez la fixation de la roue jusqu'à ce qu'elle se courbe légèrement, puis appuyez sur la tige de la roue comme indiqué sur le schéma ci-dessous.

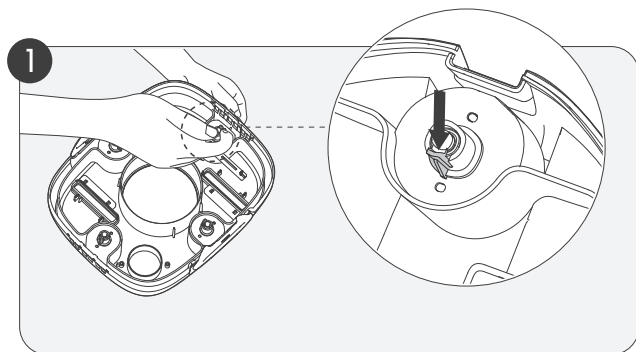

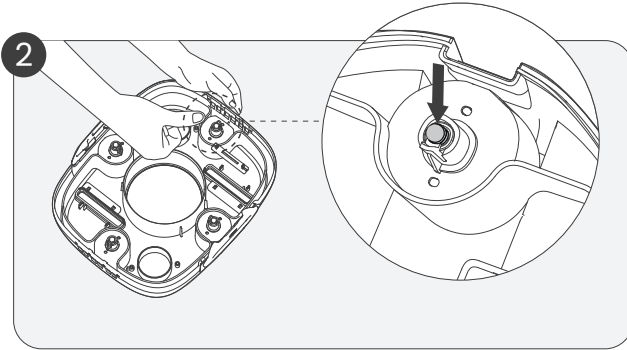

3. Insérez la tige de la nouvelle roue en l'alignant d'abord avec les deux petits trous du logement de la roue . Vous devez entendre un déclic lorsque la roue est correctement enclenchée.

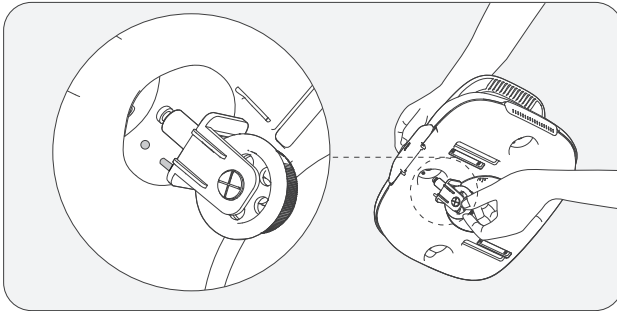

## 7. Rangement

- a. Le robot doit être rangé dans un endroit frais et bien ventilé, à l'abri de la lumière directe du soleil.
- b. Si vous devez ranger le robot pendant une période prolongée, nous vous recommandons de le recharger tous les trois mois entre 40 % et 60% pour préserver la durée de vie de la batterie. Utilisez uniquement un adaptateur secteur homologué. Si votre robot n'est pas rechargé pendant une longue période, la batterie se décharge et la tension de celle-ci peut entraîner entrainant une baisse de tension.

Cela peut avoir des conséquences inattendues pouvant provoquer des dommages irréremédiables.

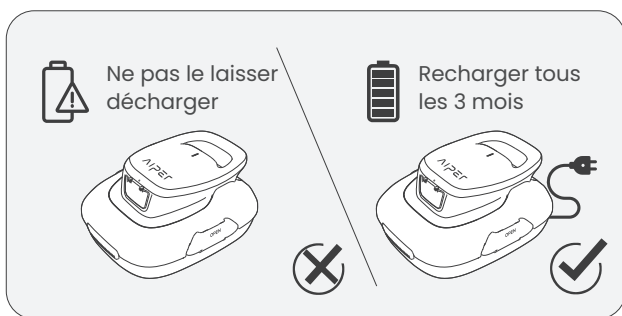

## 8. Problèmes courants

État de fonctionnement	Description	Description de l'état
Alerte de niveau de batterie faible	L'appareil s'arrête près du bord de la piscine, le signal sonore retentit par intermittence.	Un signal sonore est émis pendant 5 min (signal sonore pendant 2 s par intermittence)
Alerte turbine bloquée	L'alarme retentit par intermittence.	Un signal sonore est émis pendant 5 min (signal sonore pendant 1 s par intermittence)
Alerte infiltration d'eau	L'alarme retentit par intermittence.	Un signal sonore est émis pendant 5 min (signal sonore pendant 5 s par intermittence)

## 9. Contenu de l'emballage

N°	Nom	Nom	Nom
1	Robot piscine	Aiper Scuba SE	1
2	Chargeur		1
3	Crochet de récupération		1
4	Manuel d'utilisation		1
5	Brosses		2

## 10. Garantie

Ce produit a passé avec succès tous les contrôles de qualité et les tests de sécurité, effectués par le département technique de l'usine.

1. Ce produit est livré avec une garantie qui couvre la batterie et le moteur à partir de la date d'achat. Les dispositions légales du pays concerné pour les conditions de garantie s'appliquent en conséquence.
2. Cette garantie est annulée si le produit a été modifié, mal utilisé ou réparé par des personnes non autorisées.
3. Seules les défauts de fabrication sont couvertes par la garantie, qui ne couvre pas les dommages résultant d'une mauvaise manipulation du produit par le propriétaire.
4. Pendant la période de garantie, le numéro de commande ou l'enregistrement doit être présenté pour toute réclamation ou réparation.
5. Il s'agit d'une garantie supplémentaire offerte par AIPER INTELLIGENT SARL, au 43-47 avenue de la Grande Armée, 75116 Paris, France. Cette garantie n'affecte pas les recours gratuits pour défaut de conformité que le consommateur tient contre le vendeur, conformément à la loi.
6. Courriel de la garantie : [service@aiper.com](mailto:service@aiper.com)

### Declaration of Conformity (CE)



Par la présente, Shenzhen Aiper Intelligent Co., Ltd. déclare que cet appareil est conforme à toutes les exigences des directives européennes 2014/35/EU (LVD); 2014/30/EU (EMC); 2011/65/EU (RoHS) en vigueur. Le texte complet de la Déclaration de conformité est disponible sur le QR code suivant.

The EU declaration of conformity can be requested via the address below:

AIPER INTELLIGENT SARL

43-47 avenue de la Grande Armée, 75116 Paris, France



Points de collecte sur [www.quefairede mesdechets.fr](http://www.quefairede mesdechets.fr)  
Privilégiez la réparation ou le don de votre appareil !

Points de collecte sur [www.quefairede mesdechets.fr](http://www.quefairede mesdechets.fr)  
Privilégiez la réparation ou le don de votre appareil !



Ce symbole indique que ce produit ne doit pas être traité en tant que déchet ménager. Il doit au lieu de cela être remis à un point de collecte applicable pour le recyclage des équipements électriques et électroniques.

Gracias por elegir Aiper.

Usted acaba de unirse a una familia de millones que ya han puesto su confianza en Aiper para que limpie sus piscinas; prepárese para disfrutar de una piscina limpia e impoluta.

Este manual del usuario le ayudará a mantener su limpiador de piscina Aiper, para que funcione de la forma más eficaz para los años que vienen. Tómese unos minutos para leer todo el manual.

Si tiene alguna pregunta, visite nuestro sitio web en [www.aiper.com](http://www.aiper.com), y póngase en contacto con nuestro servicio de atención al cliente para recibir atención o más información.

## Servicio de atención al cliente de Aiper:

Email: [service@aiper.com](mailto:service@aiper.com)

Facebook: [@AiperOfficial](https://www.facebook.com/AiperOfficial)



Escanee para acceder a una video guía



Escanee el código QR para acceder al servicio de atención al cliente

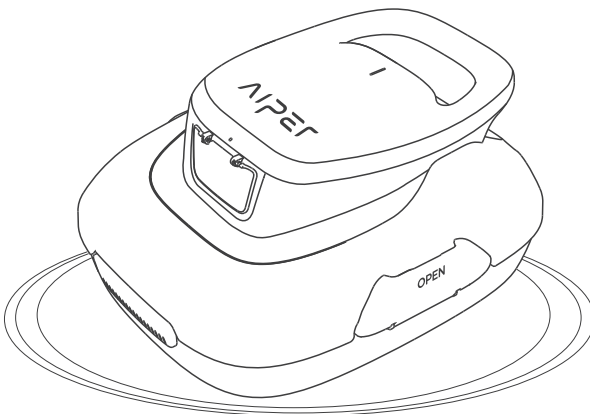

**Español****CONTENIDOS**

Precauciones de seguridad importantes	--	22
1. Estructura	-----	25
2. Especificaciones y condiciones de funcionamiento	-----	26
3. Cómo usar el limpiador de piscinas Aiper	--	27
4. Opcional	-----	28
5. En carga	-----	31
6. Mantenimiento	-----	33
7. Almacenamiento	-----	36
8. Errores comunes	-----	37
9. Lista de contenidos	-----	37
10. Garantía	-----	38

## Precauciones de seguridad importantes

Lea atentamente este manual y siga todas las advertencias e instrucciones cuando utilice su Robot de piscina inalámbrico Aiper (en lo sucesivo denominado “dispositivo”). Su incumplimiento puede provocar descargas eléctricas, incendios o lesiones graves. Aiper no se hace responsable de ninguna pérdida o lesión causada por un uso inadecuado de este dispositivo.

Para su seguridad y el óptimo funcionamiento de este dispositivo, lea y siga estas instrucciones:

1. Este dispositivo no está diseñado para su uso por parte de personas (incluidos niños) con capacidades físicas, sensoriales o mentales mermadas, o con falta de experiencia y conocimientos, a menos que una persona responsable de su seguridad les proporcione supervisión o instrucciones acerca del uso del dispositivo.
2. Los niños no deben jugar con el dispositivo. La limpieza y el mantenimiento del usuario no deben ser realizados por niños sin supervisión.
3. Los niños deben ser supervisados para asegurarse de que no juegan con el dispositivo.
4. Asegúrese de que los niños no intentan tocar el dispositivo mientras está en funcionamiento.
5. No permita que los niños monten en el dispositivo bajo ninguna circunstancia.
6. No haga funcionar el dispositivo con personas o animales en la piscina.
7. Mientras esté en funcionamiento, no introduzca las manos en ninguna parte del dispositivo, ya que podría sufrir lesiones.
8. No haga funcionar el dispositivo fuera del agua, ya que puede provocar un sobrecalentamiento.
9. Un cargador adecuado para un tipo de batería puede crear un riesgo de incendio si se utiliza con otro tipo de batería.
10. **ADVERTENCIA:** Para cargar la batería, utilice únicamente el cargador extraíble que se suministra con este dispositivo.
11. La batería de litio de este dispositivo es una batería DC 10,8 V, 2600 mAh, 28,08 Wh, compatible con el modelo de cargador GQ12-126100-HG. La batería debe extraerse y desecharse de acuerdo con las leyes y normativas locales antes de deshacerse del dispositivo.

12. Este dispositivo solo puede utilizarse con baterías de litio modelo HYY0345210.
13. El dispositivo contiene baterías que solo pueden ser sustituidas por personas cualificadas. Para sustituir la batería del dispositivo, póngase en contacto con el Servicio de Atención al Cliente.
14. Este dispositivo contiene baterías que no son sustituibles. Cuando la batería esté al final de su vida útil, el dispositivo deberá desecharse correctamente.
15. Tenga en cuenta el riesgo de que los terminales del dispositivo que funciona con batería o la batería se cortocircuiten con objetos metálicos.
16. En caso de que un dispositivo dañado produzca un líquido desconocido, evite el contacto con el líquido. Si entra en contacto con un líquido extraño, especialmente los ojos u otras partes sensibles, lávese inmediatamente con agua. El líquido expulsado por una batería dañada puede causar irritación de la piel o quemaduras.
17. No exponga el dispositivo ni la batería al fuego ni a temperaturas excesivas. La exposición al fuego o a temperaturas superiores a 130 °C (265 °F) puede provocar una explosión.
18. Retire el dispositivo del cargador, y apague el botón de encendido del dispositivo antes de retirar la batería para desechar el dispositivo.
19. La batería debe extraerse y desecharse de acuerdo con las leyes y normativas locales antes de desechar el dispositivo.
20. Deseche las baterías usadas de acuerdo con las leyes y normativas locales.
21. No incinere el dispositivo aunque esté gravemente dañado. Las baterías pueden explotar en caso de incendio.
22. Asegúrese de que el dispositivo está apagado y el puerto de carga está seco antes de cargarlo con el cargador. El dispositivo debe mantenerse en un lugar fresco y bien ventilado mientras se carga. Evite tapar el dispositivo durante la carga, ya que los componentes podrían sobrecalentarse.
23. **ADVERTENCIA:** Para reducir el riesgo de descarga eléctrica, sustituya inmediatamente el cable dañado.
24. Si el cable de alimentación está dañado, debe ser sustituido o reparado por un electricista cualificado o por el servicio de atención al cliente de Aiper para evitar riesgos.
25. La fuente de alimentación no debe repararse ni seguir utilizándose si está dañada o defectuosa.

26. Solo profesionales certificados deben desmontar el kit de accionamiento sellado de su dispositivo. paño seco. Luego, envíe la batería a una instalación de reciclaje adecuada o al equipo de servicio posventa designado para desecharla adecuadamente.
27. Utilice el dispositivo solo como se describe en este manual. Utilice únicamente los accesorios recomendados o vendidos por el fabricante.
28. No opere su dispositivo simultáneamente con cualquier otro equipo de piscina, como un filtro de piscina, limpiador o skimmer.
29. Cuando introduzca el dispositivo en el agua, la parte frontal del dispositivo debe mirar hacia arriba y nunca debe colocarse boca abajo ni lanzarse a la piscina.
30. Tenga cuidado al pisar y mantenga el equilibrio cuando trabaje cerca de la piscina.
31. No deje caer el dispositivo, no perforo el armazón ni lo dañe intencionadamente de ninguna manera, ya que esto puede anular la garantía.
32. Desconecte el robot de piscina de la red eléctrica antes de realizar cualquier tarea de mantenimiento, como la limpieza del filtro.
33. Antes de limpiar o realizar tareas de mantenimiento en el cargador, desenchúfelo de la toma de corriente.
34. Cuando no vaya a utilizar el cargador durante un largo periodo de tiempo, desenchúfelo.
35. Cuando no utilice el dispositivo, guárdelo en un lugar fresco y bien ventilado.
36. PRECAUCIÓN:
  - PARA USO EXCLUSIVO EN PISCINAS.
  - NO HAGA FUNCIONAR LA BOMBA EN SECO.
  - PARA USO EXCLUSIVO CON EL CARGADOR AIPER AUTORIZADO MODELO GQ12-126100-HG.

## 1. Estructura

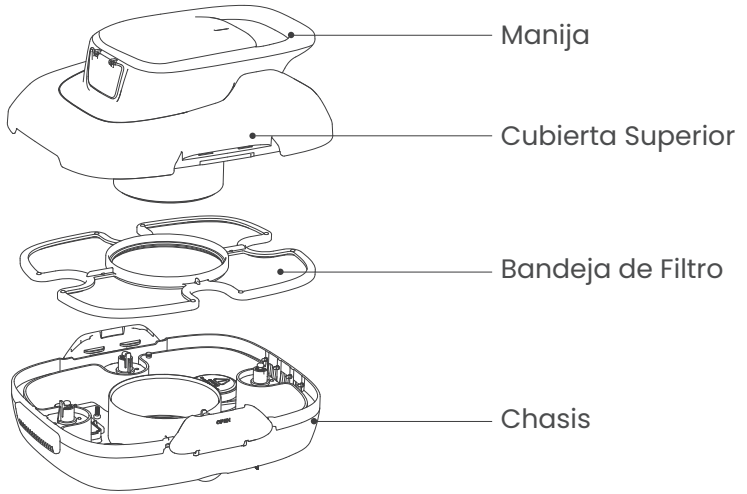

Retrieval Hook

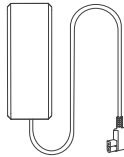

Cargador

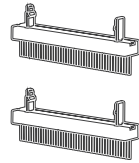

Cepillos

## 2. Especificaciones y condiciones de funcionamiento

1. Tamaño de la piscina: piscinas de suelo plano de hasta 80 m<sup>2</sup>

2. Entrada del cargador: 100-240V~, 50/60Hz, 1,0A

3. Salida del cargador: 12,6 V=1 A

4. Tiempo de carga: 3-4 horas

5. Duración de la batería: 90 minutos

6. Certificación IP: IPX8 impermeable

7. Máxima profundidad de agua: 0,5-3 m (1,6-10 pies)

8. Capacidad de la batería: 2600 mAh (28,08 Wh)

### PRECAUCIÓN:

Para un rendimiento óptimo, Aiper recomienda utilizar su producto en agua con las siguientes condiciones.

• Temperatura: 10-35 °C (50-95 °F)

• Valor de pH: 7,0-7,4

• Cloro: máximo 4 ppm

• NaCl: máximo 5000 ppm

### 3. Cómo usar el limpiador de piscinas Aiper

#### 3.1 Primer uso

- a. El producto está destinado a la limpieza de piscinas de suelo plano y sin desniveles de hasta 80 m<sup>2</sup> (860 ft<sup>2</sup>).

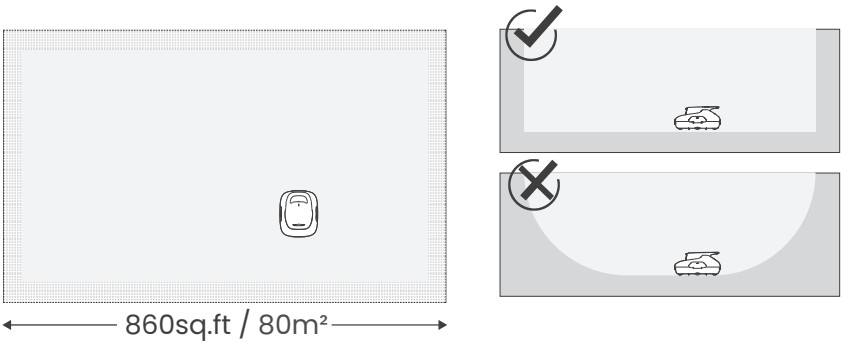

- b. Inserte con firmeza los dos cepillos incluidos en las ranuras de la parte inferior de su producto. Escuchará un clic que indica que los cepillos están bien colocados.

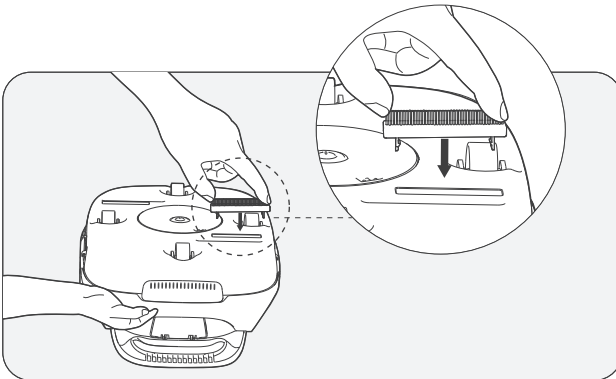

c. Apague el producto después de utilizarlo.

d. Al subir el producto de la piscina, la parte inferior debe estar orientada hacia la pared.

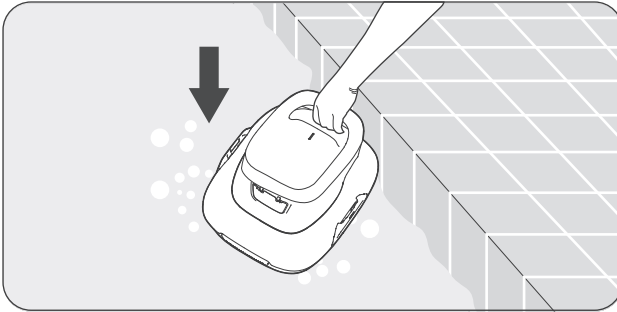

## 4. Opcional

4.1 Cargue su producto por completo antes de usarlo por primera vez.

4.2 Pulse el botón de encendido. Cuando oiga un "bip", ponga el producto en el agua.

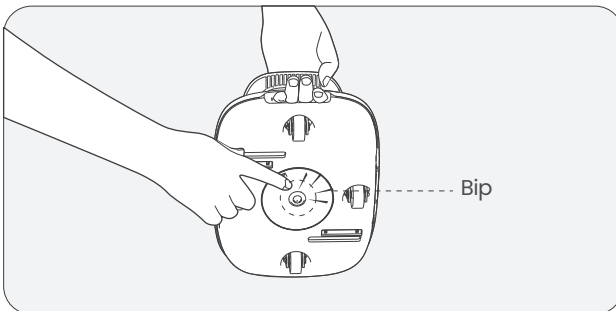

4.3 Si el producto se apaga contra el borde de la piscina porque la batería está baja, emitirá un pitido intermitente durante 2 minutos.

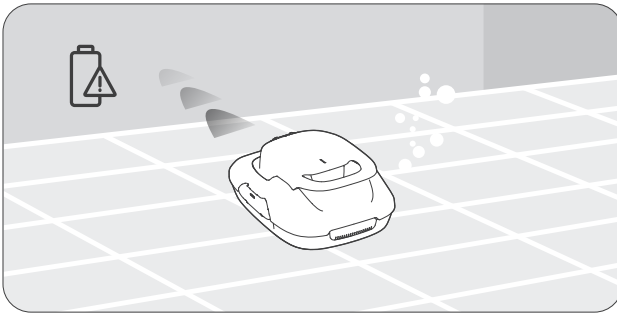

4.4 Saque el producto de la piscina utilizando el gancho incluido. La barra telescópica no se incluye.

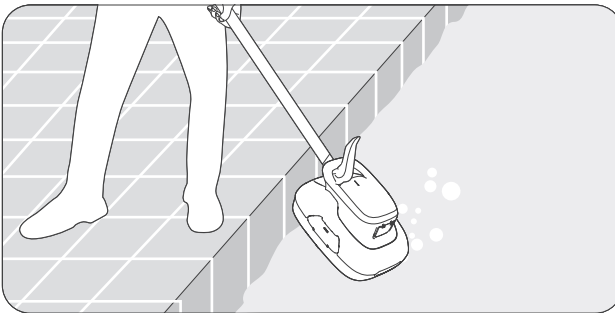

4.5 Abra los cierres: tire hacia fuera de los cierres situados a la izquierda y a la derecha.

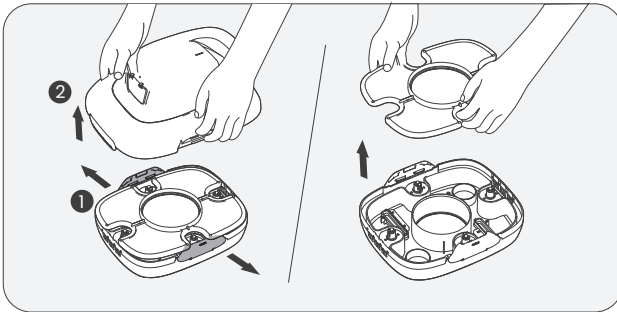

4.6 Abra la cubierta superior: sujete el mango con una mano y retire la cubierta superior del producto con la otra.

4.7 Retire la rejilla del filtro. Limpie el filtro y la parte inferior de su producto con agua limpia.

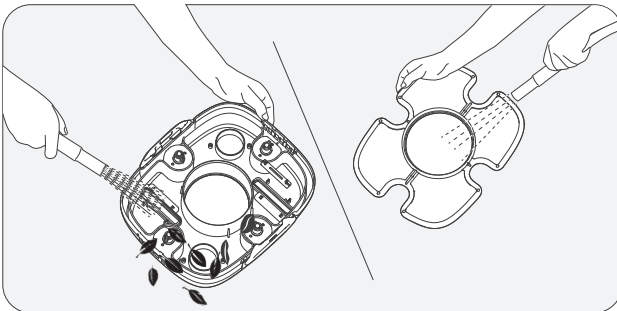

4.8 Vuelva a instalar el filtro en el producto. Ponga de nuevo la cubierta superior del producto. Cuando la cubierta superior esté bien colocada, escuchará un clic.

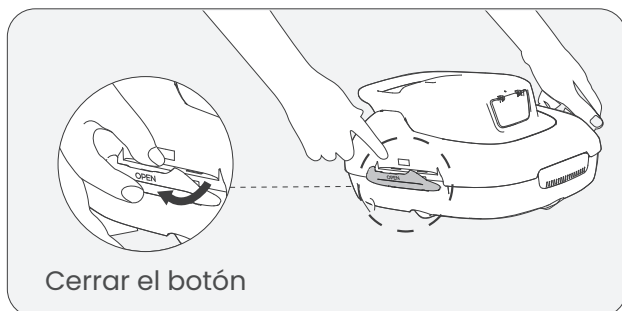

## 5. En carga

5.1 Cargue su producto por completo antes de usarlo para limpiar la piscina.

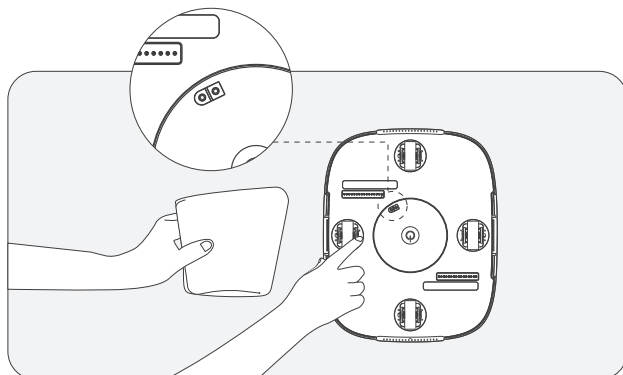

- Apague el producto antes de cargarlo.
- Antes de conectar el producto a una toma de corriente, limpie y seque el puerto de carga.

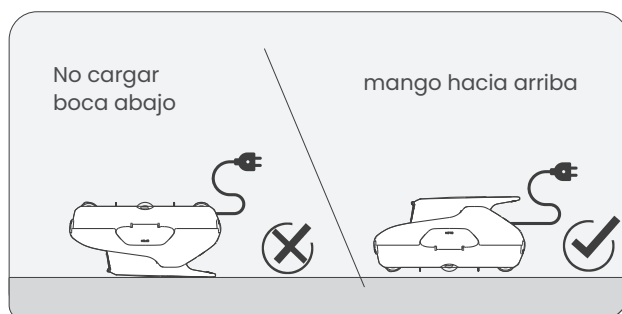

5.2 Para evitar daños en el mango, asegúrese de que el producto esté bocarriba cuando vaya a cargarlo.



5.3 Estado del indicador LED de carga

Estado		Descripción
 <p>Rojo</p>	En carga	La luz roja indica que está cargando.
 <p>Verde</p>	Completamente cargado	Cuando el producto esté totalmente cargado, la luz indicadora se volverá verde.

## 6. Mantenimiento

- a. Lave siempre el filtro inmediatamente después de usar el producto. Los residuos secos podrían producir obstrucciones y, si no se limpian y eliminan puntualmente, afectar al rendimiento.

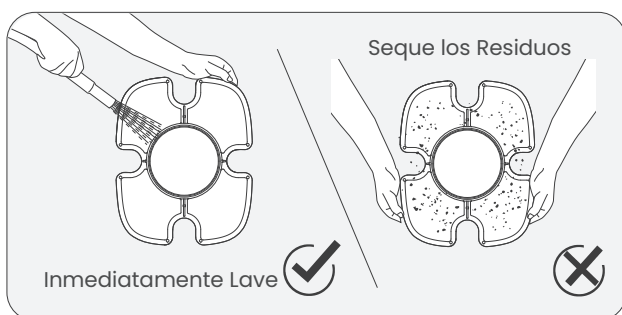

### b. Sustitución del cepillo

Cuando un cepillo presente signos de desgaste, siga los siguientes pasos.

1. Retire la cubierta superior de su producto y localice la posición del cepillo.
2. Con los dedos o con la ayuda de una pequeña herramienta, presione las dos clavijas de sujeción laterales, tal y como se indica en la imagen a continuación.

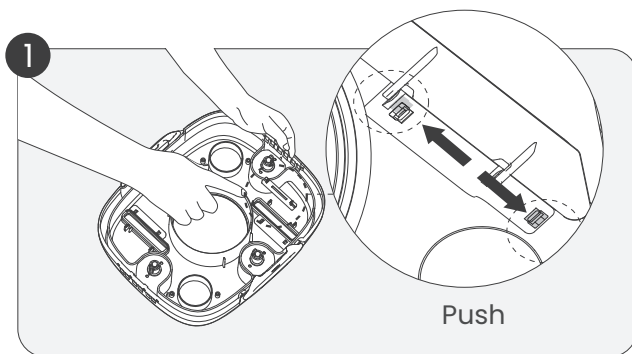

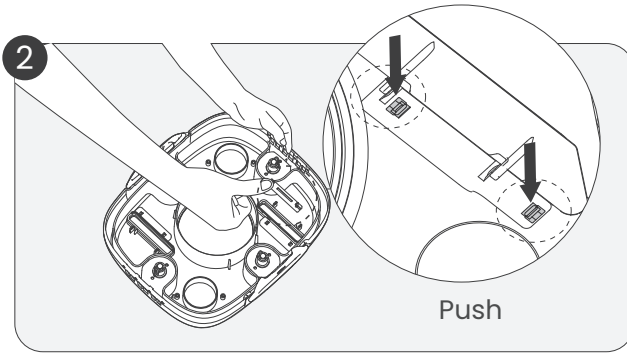

3. Empuje hacia abajo las clavijas de sujeción para soltar el cepillo.
4. Inserte un nuevo cepillo en la ranura inferior del limpiador.  
(Cepillos de recambio no incluidos)

c. Sustitución de las ruedas

Si una de las ruedas del producto se rompe, siga los siguientes pasos.

1. Retire la cubierta de su producto y localice la posición de la rueda rota.
2. Con los dedos o con la ayuda de una herramienta, presione el pasador de la rueda hasta que se curve ligeramente. A continuación, presione sobre el eje de la rueda, tal y como se indica en la imagen a continuación.

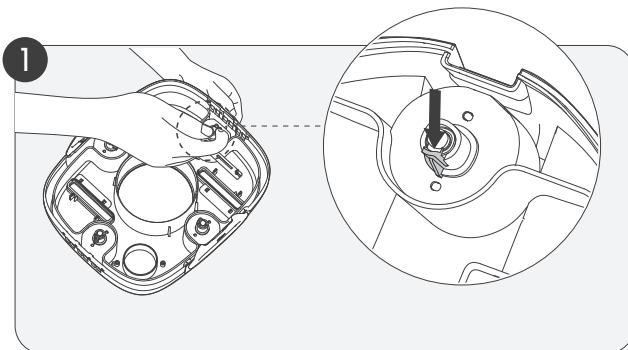

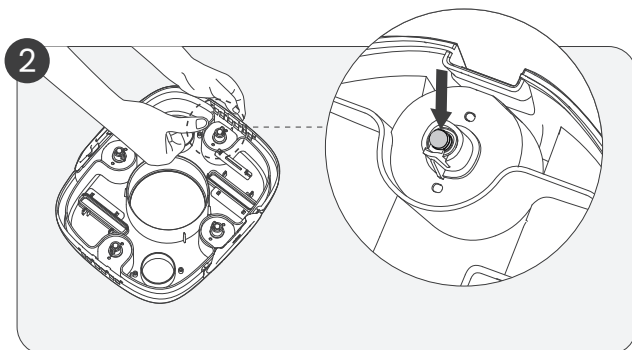

3. Para instalar el eje de la nueva rueda, hágalo coincidir con los dos pequeños orificios de la armadura de la rueda. Cuando la rueda esté bien colocada, debería escuchar un clic.

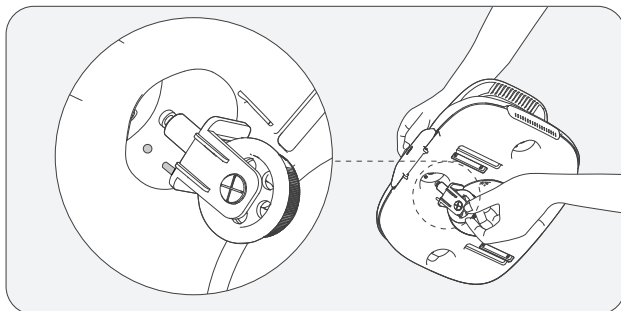

## 7. Almacenamiento

- a. El producto debe guardarse en un lugar fresco y bien ventilado, lejos de la luz directa del sol.
- b. Si va a guardar el producto durante un período de tiempo prolongado, le recomendamos cargarlo hasta el 40-60% cada tres meses para mantener la batería en buen estado. Utilice únicamente un adaptador de corriente autorizado. Si su producto no se carga durante mucho tiempo, la descarga y la tensión de la batería podrían actuar de forma imprevista y ocasionar daños extremadamente graves.



## 8. Errores comunes

Estado	Descripción	Descripción del estado
Alerta de batería baja	El producto se para junto al borde de la piscina y emite un sonido intermitente.	Pitido durante 5 minutos (pitidos intermitentes de 2 segundos)
Alerta de hélice atascada	El indicador acústico emite un sonido intermitente.	Pitido durante 5 minutos (pitidos intermitentes de 1 segundo)
Alerta de daños por agua	El indicador acústico emite un sonido intermitente.	Pitido durante 5 minutos (pitidos intermitentes de 5 segundos)

## 9. Lista de contenidos

Nº	Nombre	Modelo	Cantidad (ud)
1	Robot limpiafondos piscina	Aiper Scuba SE	1
2	Cargador		1
3	Gancho de recuperación		1
4	Manual del usuario		1
5	Cepillos		2

## 10. Garantía

Este producto ha superado todos los controles de calidad y pruebas de seguridad, realizados por el departamento técnico de la fábrica.

1. La garantía de este producto cubre la batería y el motor del artículo desde la fecha de compra. Se aplicarán las disposiciones legales de cada país sobre las condiciones de la garantía.
2. Esta garantía se invalidará si el producto ha sido alterado/usado incorrectamente o ha sido reparado por personal no autorizado.
3. La garantía se extiende únicamente a defectos de fabricación y no cubre defectos resultantes del mal manejo del producto por parte del usuario.
4. Se debe presentar el número de pedido o de registro para cualquier reclamo o reparación durante el período de garantía.
5. Se trata de una garantía adicional que ofrece AIPER INTELLIGENT SARL. at 43-47 avenue de la Grande Armée, 75116 Paris, France. Esta garantía no afecta las soluciones gratuitas para la falta de conformidad que el consumidor mantiene frente al vendedor, conforme a la legislación.
6. Correo electrónico para la garantía: [service@aiper.com](mailto:service@aiper.com)

### Declaration of Conformity (CE)



Shenzhen Aiper Intelligent Co., Ltd. declara por la presente que este producto cumple todos los requisitos de las directivas aplicables de la UE 2014/35/UE (LVD); 2014/30/UE (EMC); 2011/65/UE (RoHS).- El texto completo de la Declaración de Conformidad está disponible visitando el siguiente código QR.

The EU declaration of conformity can be requested via the address below:

AIPER INTELLIGENT SARL

43-47 avenue de la Grande Armée, 75116 Paris, France



Points de collecte sur [www.quefairedemesdechets.fr](http://www.quefairedemesdechets.fr)  
Privilégiez la réparation ou le don de votre appareil !

Points de collecte sur [www.quefairedemesdechets.fr](http://www.quefairedemesdechets.fr)  
Privilégiez la réparation ou le don de votre appareil !



Este símbolo indica que este producto no debe tratarse como un residuo doméstico. Deberá llevarse al punto de recogida para el reciclaje de aparatos eléctricos y electrónicos que corresponda.

Obrigado por escolher a Aiper.

Você é agora parte de uma família de milhões que já depositaram sua confiança na Aiper para cuidar de suas piscinas e que desfrutam da conveniência de uma piscina limpa e cristalina.

Este manual do usuário o ajudará a fazer a manutenção do seu limpador de piscina Aiper e garantir que funcione em sua eficiência máxima por anos a fio. Reserve alguns minutos para ler este manual com atenção.

Caso tenha alguma dúvida, visite o nosso site em [www.aiper.com](http://www.aiper.com) e entre em contato com a nossa equipe de atendimento ao cliente para obter assistência ou maiores informações.

## Serviço de Atendimento ao Cliente Aiper:

Email: [service@aiper.com](mailto:service@aiper.com)

Facebook: [@AiperOfficial](https://www.facebook.com/AiperOfficial)



Digitalize para obter o Guia em Vídeo



Digitalize o código QR para aceder ao Apoio ao Cliente

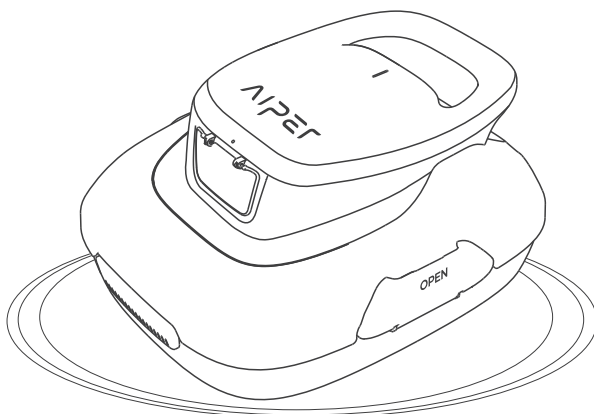

# Português

## CONTEÚDO

Cuidados Importantes de Segurança -----	41
1. Estrutura -----	44
2. Especificações e condições de funcionamento -----	45
3. Utilização do aspirador de piscina Aiper -----	46
4. Opcional -----	47
5. Carregamento -----	50
6. Manutenção -----	52
7. Armazenamento -----	55
8. Avarias comuns -----	56
9. Lista de embalagens -----	56
10. Garantia -----	57

## Cuidados Importantes de Segurança

Leia este manual com atenção e siga todos os avisos e instruções ao utilizar o seu Robô de piscina sem fio Aiper (doravante designado por "dispositivo"). O não cumprimento das instruções pode originar choques eléctricos, incêndios ou ferimentos graves. A Aiper não assume responsabilidade por quaisquer perdas ou ferimentos resultantes da utilização incorreta deste dispositivo.

Para sua segurança e para garantir o desempenho ideal deste dispositivo, leia e siga estas instruções:

1. Este dispositivo não se destina a ser utilizado por pessoas (incluindo crianças) com capacidades físicas, mentais ou sensoriais reduzidas, ou com falta de experiência e conhecimento, a menos que estas sejam supervisionadas ou obtenham instruções relativamente à utilização do dispositivo por parte de um responsável pela sua segurança.
2. As crianças não devem utilizar o dispositivo como brinquedo. A limpeza e a manutenção por parte do utilizador não devem ser realizadas por crianças sem supervisão.
3. As crianças deverão ser supervisionadas para assegurar que não utilizam o dispositivo como brinquedo.
4. Certifique-se de que as crianças não tentam tocar no dispositivo enquanto este estiver em funcionamento.
5. Não permita que as crianças andem em cima do dispositivo em nenhuma circunstância.
6. Não utilize o dispositivo com pessoas ou animais dentro da piscina.
7. Enquanto o dispositivo estiver em funcionamento, não coloque as mãos em nenhuma parte do dispositivo, pois tal poderá provocar ferimentos.
8. Não utilize o dispositivo fora de água pois isso poderá provocar o seu sobreaquecimento.
9. Um carregador adequado para um tipo de bateria poderá constituir um risco de incêndio se for utilizado noutro tipo de bateria.
10. AVISO: ao recarregar a bateria, utilize apenas a fonte de alimentação amovível fornecida com este dispositivo.
11. A bateria de lítio deste dispositivo é uma bateria DC 10,8 V, 2600 mAh, 28,08 Wh, compatível com o modelo de carregador GQ12-126100-HG. A bateria deve ser removida e eliminada de acordo com a legislação e os regulamentos locais antes de eliminar o dispositivo.
12. Este dispositivo apenas pode ser utilizado com baterias de lítio do modelo HYY0345210.

13. Este dispositivo contém baterias que apenas podem ser substituídas por técnicos especializados. Para substituir a bateria do dispositivo, contacte o serviço de apoio ao cliente.
14. Este dispositivo contém baterias não substituíveis. Quando as baterias se encontrarem em fim de vida, o dispositivo deve ser devidamente eliminado.
15. Tenha atenção ao risco de curto-circuito dos terminais do dispositivo operado por bateria ou das baterias devido a objetos metálicos.
16. Se um dispositivo danificado produzir um líquido estranho, evite o contacto com esse líquido. Se alguma parte do seu corpo, em particular os olhos ou outras partes sensíveis, entrar em contacto com o referido líquido, lave-a imediatamente com água. O líquido derramado de uma bateria danificada pode provocar irritação cutânea ou queimaduras.
17. Não exponha o dispositivo ou a bateria ao fogo ou a temperaturas excessivas. A exposição ao fogo ou a temperaturas superiores a 130 °C (265 °F) pode provocar explosão.
18. Retire o dispositivo do carregador e DESLIGUE o dispositivo através do botão de ligar/desligar antes de remover a bateria para eliminar o dispositivo.
19. A bateria deve ser removida e eliminada de acordo com a legislação e os regulamentos locais antes da eliminação do dispositivo.
20. Elimine as baterias usadas de acordo com a legislação e os regulamentos locais.
21. Não incinere o dispositivo, mesmo que este esteja severamente danificado. As baterias podem explodir quando expostas ao fogo.
22. Certifique-se de que o seu dispositivo está desligado e a porta de carregamento está seca antes efetuar o carregamento com o carregador. Durante o carregamento, o dispositivo deve ser mantido numa área fresca e bem ventilada. Não cubra o dispositivo enquanto este estiver a carregar, uma vez que isso pode provocar o sobreaquecimento dos componentes.
23. AVISO: para reduzir o risco de choque elétrico, substitua imediatamente o cabo danificado.
24. Se o cabo de alimentação estiver danificado, o mesmo deve ser substituído ou reparado por um electricista qualificado ou pelo Apoio ao Cliente da Aiper para evitar perigos.
25. A fonte de alimentação não deve ser reparada nem utilizada se estiver danificada ou apresentar anomalias.

26. O kit de transmissão selado do seu dispositivo apenas deve ser desmontado por profissionais certificados.
27. Utilize o dispositivo exclusivamente conforme descrito neste manual. Utilize apenas acessórios recomendados ou vendidos pelo fabricante.
28. Não utilize o seu dispositivo em simultâneo com outro equipamento de piscina, como um filtro, um aspirador ou um coletor de piscina.
29. Ao colocar o seu dispositivo na água, a parte frontal do dispositivo deve estar virada para cima e este nunca deve ser colocado ao contrário nem atirado para a piscina.
30. Tenha atenção ao caminhar e mantenha o equilíbrio ao trabalhar junto à piscina.
31. Não deixe cair o dispositivo, não fure o invólucro e não danifique intencionalmente o dispositivo, pois isso anulará a sua garantia.
32. Desligue o robô de piscina da fonte de alimentação antes de realizar tarefas de manutenção como, por exemplo, limpar o filtro.
33. A ficha deve ser retirada da tomada antes de limpar ou efetuar a manutenção do carregador.
34. Se não utilizar o carregador durante um longo período de tempo, desligue-o.
35. Se não utilizar o dispositivo, armazene-o no interior, numa zona fresca e bem ventilada.
36. ATENÇÃO:
  - APENAS PARA UTILIZAÇÃO EM PISCINAS.
  - NÃO LIGUE A BOMBA A SECO.
  - APENAS PARA UTILIZAÇÃO COM O CARREGADOR AUTORIZADO PELA AIPER, MODELO: GQ12-126100-HG.

## 1. Estrutura

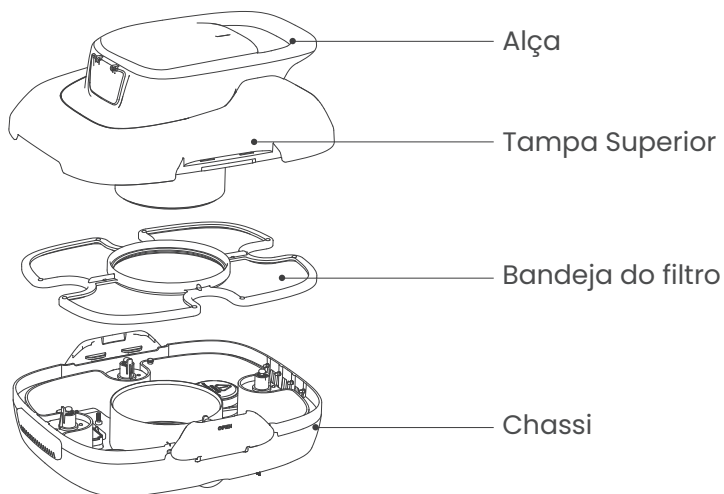

Gancho de Recolha

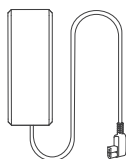

Carregador

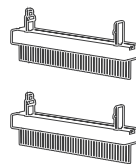

Escovas

## 2. Especificações e condições de funcionamento

1. Tamanho da piscina: Piscinas de piso plano até 80 m<sup>2</sup>

2. Entrada do carregador: 100–240V~, 50/60Hz, 1,0A

3. Saída do carregador: 12,6 V=1 A

4. Tempo de carregamento: 3~4 horas

5. Autonomia da bateria: 90 minutos

6. Grau de proteção IP: IPX8 à prova de água

7. Profundidade máxima da água: 0,5–3 m

8. Capacidade da bateria: 2600 mAh (28,08 Wh)

### AVISO:

Para obter um excelente desempenho, a Aiper recomenda a utilização do seu aparelho nas seguintes condições de água.

- Temperatura: 10–35 °C
- Valor de pH: 7,0–7,4
- Cloro: 4 ppm no máximo
- NaCl: 5000 ppm no máximo

### 3. Utilização do aspirador de piscina Aiper

#### 3.1 Primeira utilização

- a. O aparelho foi concebido para limpar piscinas de piso plano sem declives até 80 m<sup>2</sup>.

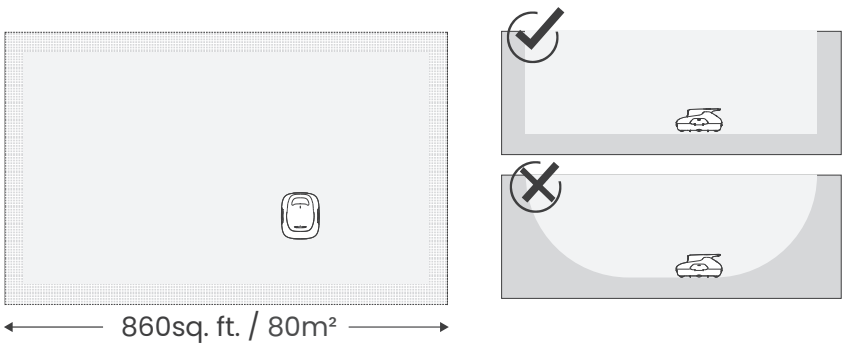

- b. Introduza firmemente as duas escovas incluídas nas ranhuras na parte inferior do aparelho. Ouvirá um estalido que indica que as escovas estão bem colocadas.

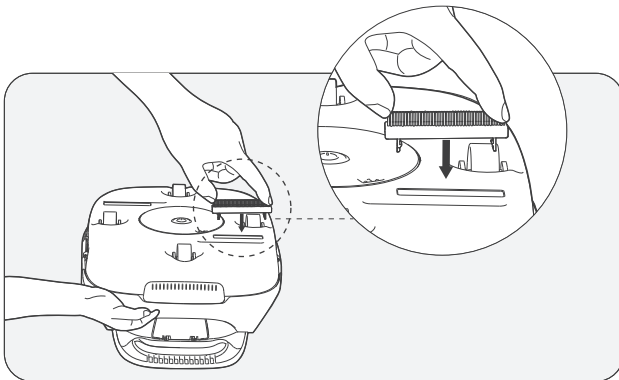

- c. Desligue o dispositivo depois de o utilizar.
- d. Levante o aparelho da piscina com a parte inferior virada para a parede.

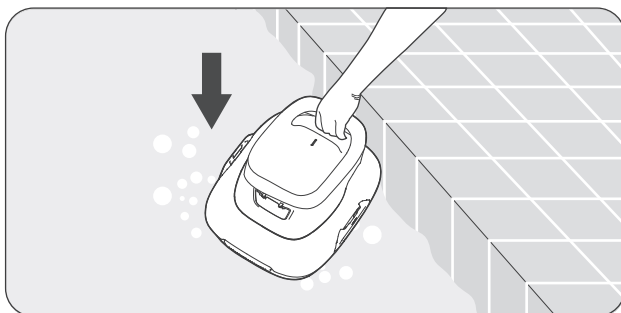

## 4. Opcional

- 4.1 Carregue totalmente o aparelho antes de o utilizar pela primeira vez.
- 4.2 Prima o botão de alimentação e coloque o aparelho na água depois de ouvir um sinal sonoro.

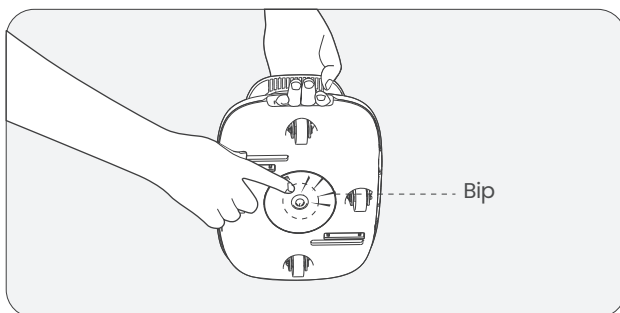

4.3 Se o aparelho se tiver desligado devido a bateria fraca contra a borda da piscina, emitirá um sinal sonoro intermitente durante dois minutos.

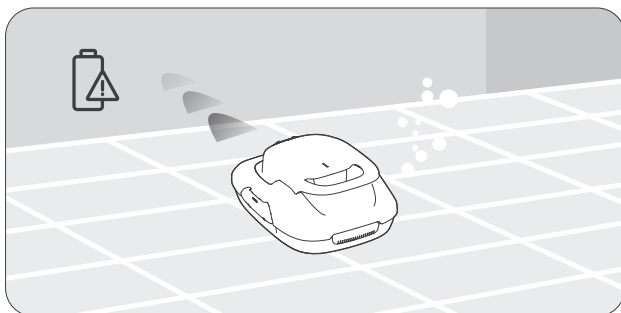

4.4 Retire o aparelho da piscina utilizando o gancho incluído. Cabo telescópico não incluído.

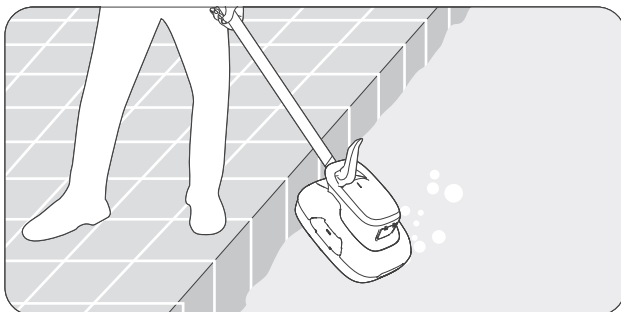

4.5 Abra os fechos: empurre os fechos esquerdo e direito para fora.

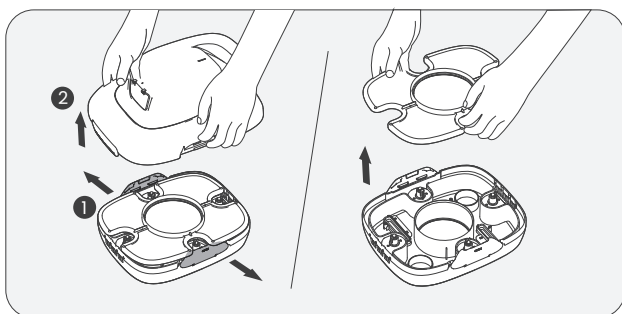

4.6 Abra a tampa superior: segure a pega com uma mão e retire a tampa superior do aparelho com a mão livre.

4.7 Retire o filtro. Limpe o filtro e a parte inferior do aparelho com água limpa.

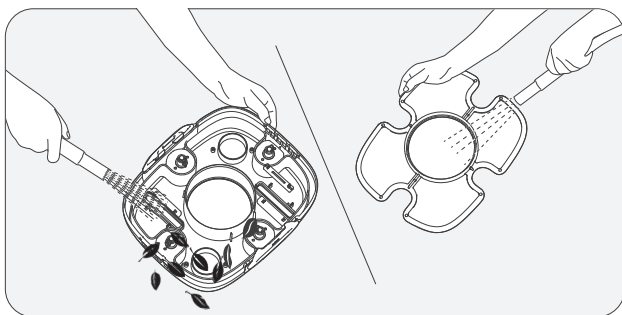

4.8 Volte a colocar o filtro no aparelho. Reinstale a tampa superior no aparelho. Ouvirá um estalido quando a tampa superior estiver devidamente encaixada no aparelho.

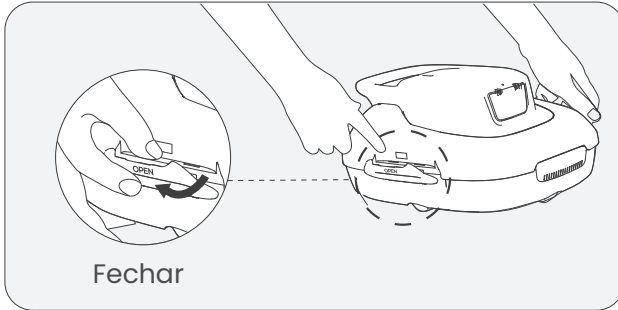

## 5. Carregamento

5.1 Carregue totalmente o aparelho antes de o utilizar para limpar a sua piscina.

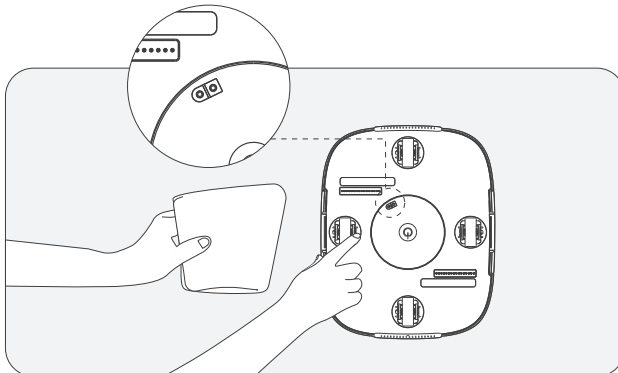

- Desligue o aparelho antes de o carregar.
- Limpe e seque a porta de carregamento antes de ligar o aparelho a uma tomada elétrica.



5.2 Quando estiver a carregar, certifique-se de que o aparelho está virado para cima para evitar danificar a pega.



5.3 Estado do indicador LED de carregamento

Estado de funcionamento		Descrição
 <p>Vermelho</p>	Carregamento	A luz vermelha indica que o carregamento está em curso.
 <p>Verde</p>	Totalmente carregado	A luz indicadora ficará verde quando o aparelho estiver totalmente carregado.

## 6. Manutenção

- a. Lave sempre o tabuleiro do filtro imediatamente após a utilização. Os detritos secos podem causar bloqueios e afetar o desempenho se não forem lavados e removidos atempadamente.

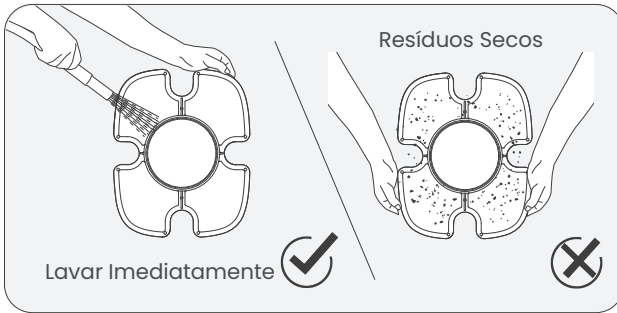

- b. Substituição de escovas

Se uma escova ficar desgastada, siga os passos abaixo.

1. Retire a tampa superior do aparelho e encontre a escova.
2. Utilizando uma pequena ferramenta ou os seus dedos, empurre os dois pequenos pinos de bloqueio para o lado, conforme indicado no diagrama abaixo.

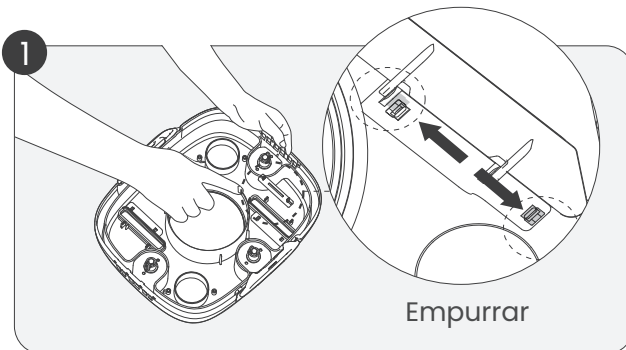

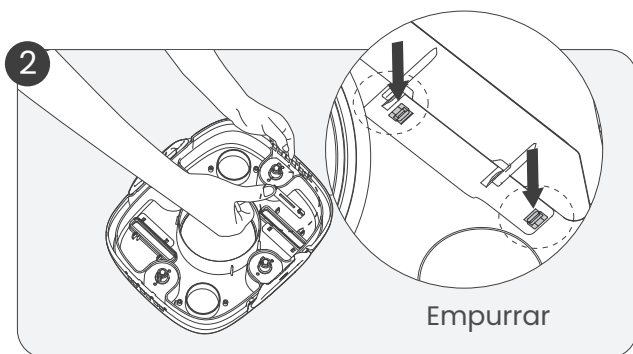

3. Pressione os pinos de bloqueio para baixo para libertar a escova.
4. Introduza uma escova nova na ranhura inferior do aspirador de piscina. (As escovas de substituição não estão incluídas)

c. Substituição das rodas

Se uma das rodas do aparelho se partir, siga os passos abaixo.

1. Retire a tampa do aparelho e encontre a roda partida.
2. Utilizando uma ferramenta ou o dedo, empurre a fivela da roda até esta dobrar ligeiramente e, em seguida, pressione a haste da roda, conforme indicado no diagrama abaixo.

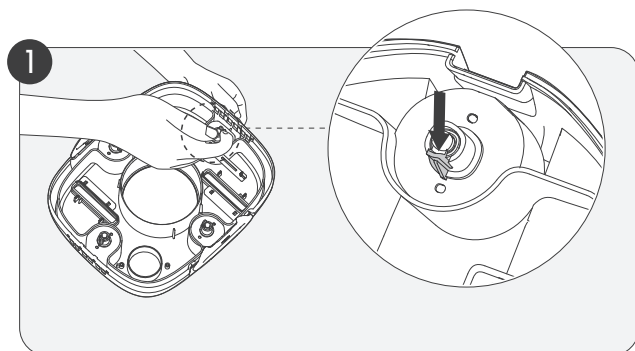

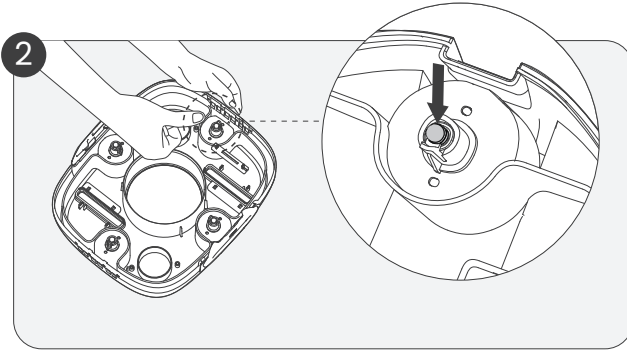

3. Introduza a nova haste da roda, alinhando-a primeiro com os dois pequenos orifícios do encaixe da roda. Deve ouvir-se um estalido quando a roda estiver corretamente colocada.

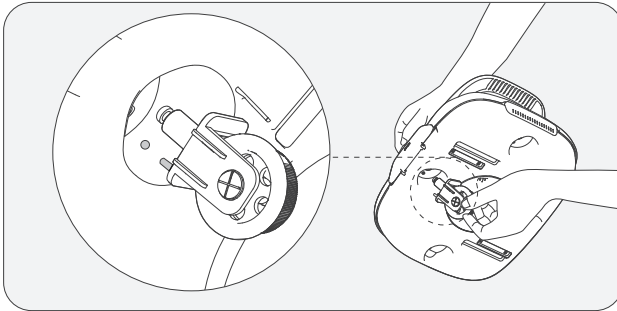

## 7. Armazenamento

- a. O aparelho deve ser guardado num local fresco e com ventilação adequada, longe da luz solar direta.
- b. Se necessitar de guardar o aparelho durante um longo período, recomendamos que o carregue a cada três meses entre 40–60% para manter a bateria em bom estado de funcionamento. Utilize apenas um adaptador de alimentação autorizado. Se o aparelho não for carregado durante muito tempo, a descarga da bateria e a tensão da bateria podem atuar de forma não intencional, podendo causar lesões fatais.

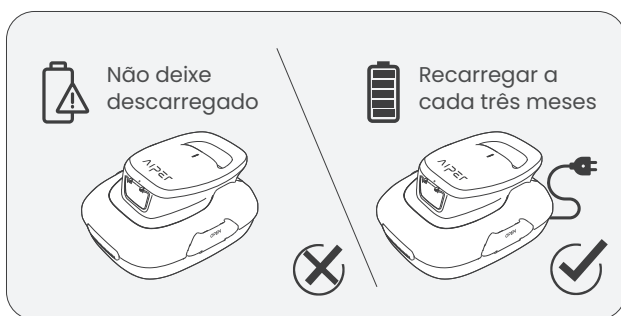

## 8. Avarias comuns

Estado de funcionamento	Descrição	Descrição do estado
Alerta de bateria fraca	O aparelho fica na borda da piscina, emitindo um sinal sonoro intermitente.	Sinal sonoro durante 5 minutos (sinal sonoro intermitente durante 2 seg.)
Alerta de rotor preso	O alarme emite um sinal sonoro intermitente.	Sinal sonoro durante 5 minutos (sinal sonoro intermitente durante 1 seg.)
Alerta de danos causados pela água	O alarme emite um sinal sonoro intermitente.	Sinal sonoro durante 5 minutos (sinal sonoro intermitente durante 5 seg.)

## 9. Lista de embalagens

Nº	Nome	Modelo	QTD (pç)
1	Limpador	Aiper Scuba SE	1
2	Carregador		1
3	Gancho de Recolha		1
4	Manual do Usuário		1
5	Escovas		2

## 10. Garantia

Este produto foi aprovado em todos os testes de controle de qualidade e segurança, conduzidos pelo departamento técnico da fábrica.

1. Este produto vem com uma garantia que cobre a bateria e o motor do seu item a partir da data da compra. As disposições legais do respectivo país para condições de garantia serão aplicadas de acordo.
2. Esta garantia torna-se inválida se o produto for alterado, usado incorretamente ou se for reparado por pessoal não autorizado.
3. A garantia estende-se somente para defeitos de fabricação e não cobre qualquer dano que resulte de uso incorreto do produto pelo usuário.
4. O número do pedido ou o registro devem ser apresentados para qualquer reclamação ou reparos durante o período da garantia.
5. Esta é uma garantia adicional oferecida pela AIPER INTELLIGENT SARL em 43-47 avenue de la Grande Armée, 75116 Paris, France. Esta garantia não afeta as soluções gratuitas para falta de conformidade que o consumidor tenha contra o vendedor, de acordo com a lei.
6. E-mail de Garantia: [service@aiper.com](mailto:service@aiper.com)

### Declaration of Conformity (CE)



A Shenzhen Aiper Intelligent Co., Ltd. vem por este meio declarar que este produto está em conformidade com todos os requisitos das diretivas da UE aplicáveis – 2014/35/UE (LVD); 2014/30/UE (EMC); 2011/65/UE (RoHS). O texto completo da Declaração de Conformidade está disponível na seguinte código QR.

The EU declaration of conformity can be requested via the address below:

AIPER INTELLIGENT SARL

43-47 avenue de la Grande Armée, 75116 Paris, France



Points de collecte sur [www.quefairede mesdechets.fr](http://www.quefairede mesdechets.fr)  
Privilégiez la réparation ou le don de votre appareil !

Points de collecte sur [www.quefairede mesdechets.fr](http://www.quefairede mesdechets.fr)  
Privilégiez la réparation ou le don de votre appareil !



Este símbolo indica que este produto não deve ser tratado como lixo doméstico e sim entregue no ponto de recolha aplicável para a reciclagem de equipamento elétrico e eletrónico.

Grazie per aver scelto Aiper.

Ti sei unito a una famiglia di milioni di persone che hanno già riposto la loro fiducia in Aiper per prendersi cura delle loro piscine e stanno beneficiando della comodità di una piscina perfettamente pulita.

Questo manuale d'uso ti aiuterà nella manutenzione del tuo robot pulitore per piscine Aiper e a garantire che funzioni alla sua massima efficienza per gli anni a venire. Dedica alcuni minuti alla lettura di questo manuale.

Se hai domande, visita il nostro sito web all'indirizzo <http://www.aiper.it/> contatta il nostro servizio clienti per assistenza o ulteriori informazioni.

## Servizio clienti Aiper:

<http://www.Aiper.it/>

E-mail: [service01@aiper.com](mailto:service01@aiper.com)



Scansiona per  
la guida video



Scansiona il codice  
QR per accedere  
all'assistenza clienti

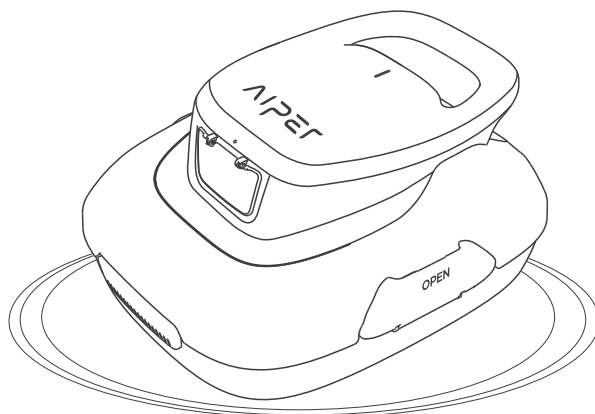

**Italiano****SOMMARIO**

Precauzioni di sicurezza importanti -----	60
1. Struttura -----	63
2. Specifiche e condizioni di lavoro -----	64
3. Utilizzo dell'aspiratore per piscine Aiper ----	65
4. Opzionale -----	66
5. Ricarica -----	69
6. Manutenzione -----	71
7. Conservazione -----	74
8. Guasti comuni -----	75
9. Cosa è contenuto in questa scatola -----	75
10. Garanzia -----	76

## Precauzioni di sicurezza importanti

Leggere attentamente il presente manuale e seguire tutte le segnalazioni e istruzioni durante l'utilizzo del Robot pulisci piscine senza fili Aiper (da ora in poi menzionato come "dispositivo"). L'inosservanza delle istruzioni può causare scosse elettriche, incendi o gravi lesioni. Aiper non è responsabile per eventuali perdite o lesioni causate dall'uso improprio di questo dispositivo.

Per la tua sicurezza e per ottenere le prestazioni ottimali da questo dispositivo, leggere e seguire le seguenti istruzioni:

1. L'uso di questo dispositivo non è destinato a persone (inclusi bambini) con ridotte capacità fisiche, sensoriali o mentali, o prive di esperienza e conoscenza, a meno che queste siano supervisionate o abbiano ricevuto istruzioni in merito all'uso del dispositivo stesso da parte di una persona responsabile della loro sicurezza.
2. I bambini non devono giocare con il dispositivo. I bambini senza supervisione non possono effettuare la pulizia e la manutenzione del dispositivo.
3. Assicurarsi che i bambini senza supervisione non giochino con il dispositivo.
4. Assicurarsi che i bambini non provino a toccare il dispositivo, quando è in funzione.
5. Non consentire ai bambini di salire sul dispositivo in nessuna circostanza.
6. Non mettere in funzione il dispositivo in presenza di persone o animali nella piscina.
7. Durante il funzionamento, non mettere le mani in nessuna parte del dispositivo, in quanto ciò potrebbe causare delle lesioni.
8. Non mettere in funzione il dispositivo fuori dall'acqua, perché potrebbe verificarsi un surriscaldamento.
9. Un caricatore progettato a un tipo di gruppo batteria può causare un rischio di incendio, se utilizzato con un altro gruppo batteria.
10. **AVVERTENZA:** ai fini della ricarica della batteria, utilizzare esclusivamente l'unità di alimentazione rimovibile fornita con questo dispositivo.
11. La batteria al litio di questo dispositivo è una batteria DC 10,8 V, 2600 mAh, 28,08 Wh, compatibile con il modello di caricabatterie GQ12-126100-HG. La sua rimozione e il suo smaltimento devono avvenire secondo le normative e i regolamenti locali prima di eliminare il dispositivo.
12. Il presente dispositivo è utilizzabile con i gruppi batteria al litio del modello HYY0345210.
13. Il dispositivo contiene batterie sostituibili esclusivamente da persone qualificate. Per sostituire la batteria del dispositivo, contattare l'Assistenza clienti.

14. Il presente dispositivo contiene batterie non sostituibili. Quando la batteria è esaurita, smaltire correttamente il dispositivo.
15. Fare attenzione al rischio che i terminali del dispositivo a batteria o la batteria non subiscano un cortocircuito da parte di oggetti metallici.
16. Nel caso in cui un dispositivo danneggiato produca un liquido insolito, evitare il contatto con questi. Se si entra in contatto con un liquido estraneo, in particolare gli occhi o altre parti sensibili, sciacquare immediatamente con acqua. Il liquido espulso da una batteria danneggiata può causare irritazioni alla pelle o ustioni.
17. Non esporre il dispositivo o la batteria al fuoco o a temperature eccessive. L'esposizione al fuoco o a temperature superiori a 130 °C (265 °F) può causare esplosioni.
18. Rimuovere il dispositivo dal caricatore e spegnerlo con il pulsante di alimentazione, prima di rimuovere la batteria per lo smaltimento del dispositivo.
19. Rimuovere e smaltire la batteria in conformità alle leggi e ai regolamenti locali prima dello smaltimento del dispositivo.
20. Smaltire le batterie usate in conformità alle leggi e ai regolamenti locali.
21. Non incenerire il dispositivo, anche se gravemente danneggiato. Le batterie possono esplodere in un incendio.
22. Prima di effettuare la ricarica con il caricatore, assicurarsi che il dispositivo sia spento e che il connettore di ricarica sia asciutto. Durante la ricarica, tenere il dispositivo in un luogo fresco, asciutto e ben ventilato. Durante la ricarica, non coprire il dispositivo per evitare che i componenti si surriscaldino.
23. **AVVERTENZA:** per ridurre il rischio di scosse elettriche, sostituire immediatamente il cavo danneggiato.
24. Se il cavo di alimentazione è danneggiato, deve essere sostituito o riparato da un elettricista qualificato o dall'Assistenza Clienti Aiper per evitare qualsiasi rischio.
25. Non riparare e non utilizzare l'alimentatore, se danneggiato o difettoso.
26. Solo i professionisti certificati devono smontare il kit di unità sigillato del dispositivo.
27. Utilizzare solo come descritto nel presente manuale. Utilizzare solo accessori consigliati o venduti dal produttore.
28. Non utilizzare lo dispositivo contemporaneamente ad altre apparecchiature per piscina, come un filtro, un pulitore o uno skimmer.

29. Quando si mette il dispositivo in acqua, la parte anteriore deve essere rivolta verso l'alto e non deve mai essere capovolto o gettato direttamente in piscina.
30. Fare attenzione quando si cammina e mantenere l'equilibrio quando si lavora vicino al bordo piscina.
31. Non far cadere, forare il guscio o danneggiare intenzionalmente il dispositivo in alcun modo, poiché ciò potrebbe invalidare la garanzia.
32. Scollegare il robot pulisci piscine dalla rete elettrica prima di effettuare operazioni di manutenzione da parte dell'utente, come la pulizia del filtro.
33. Rimuovere la spina dalla presa prima di pulire o effettuare la manutenzione del caricatore.
34. Quando non si utilizza il caricatore per un lungo periodo di tempo, scollegarlo.
35. Quando il dispositivo non è in uso, conservarlo in un luogo chiuso, fresco e ben ventilato.
36. ATTENZIONE:
  - DA UTILIZZARE ESCLUSIVAMENTE CON PISCINE.
  - NON FAR FUNZIONARE LA POMPA A SECCO.
  - PER L'USO ESCLUSIVO CON IL MODELLO DI CARICATORE GQ12-126100-HG.

## 1. Struttura

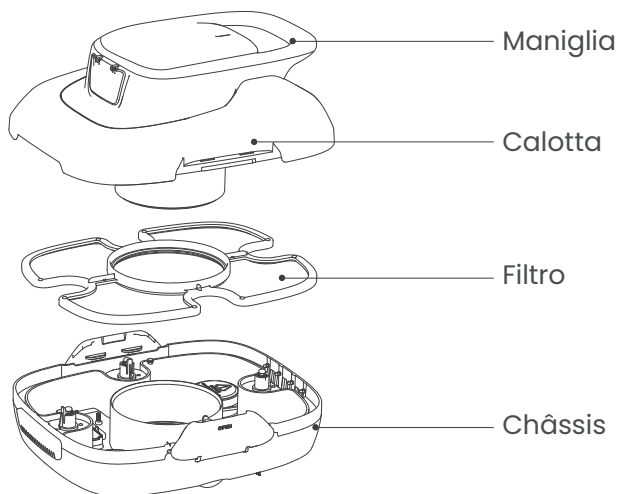

Gancio

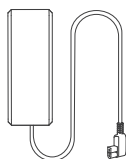

Alimentatore

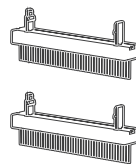

Spazzole

## 2. Specifiche e condizioni di lavoro

1. Dimensioni della piscina: piscine con fondo piano fino a 80 m<sup>2</sup>

2. Ingresso alimentatore: 100-240V~, 50/60Hz, 1,0A

3. Uscita alimentatore: 12,6 V==1 A

4. Tempo di ricarica: 3~4 ore

5. Durata della batteria: 90 minuti

6. Grado IP: impermeabile IPX8

7. Max. profondità in acqua: 0,5-3 m (1,6-10 ft)

8. Capacità della batteria: 2600 mAh (28,08 Wh)

### ATTENZIONE:

Per ottenere prestazioni ottimali, Aiper consiglia di utilizzare il dispositivo nelle seguenti condizioni di acqua.

• Temperatura: 10-35 °C (50-95 °F)

• Valore del pH: 7,0-7,4

• Cloro: max. 4 ppm

• NaCl: max. 5000 ppm

### 3. Utilizzo dell'aspiratore per piscine Aiper

#### 3.1 Primo utilizzo

- a. Il dispositivo è stato progettato per pulire piscine con fondo piatto e senza pendenze, con dimensioni fino a 80 m<sup>2</sup>/860 piedi quadrati.

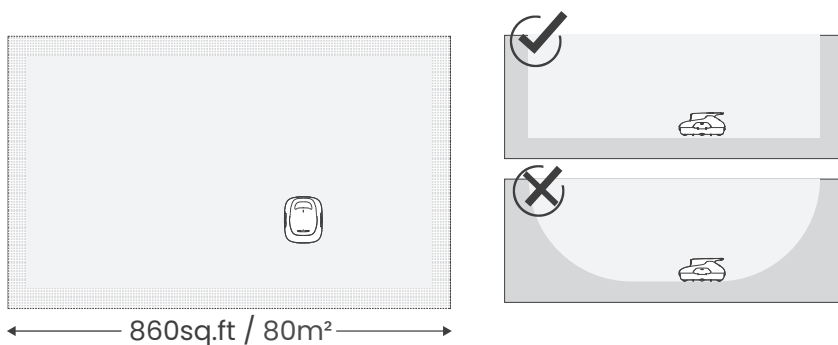

- b. Inserire saldamente le due spazzole incluse nelle fessure nella parte inferiore del dispositivo. Si sentirà uno scatto, che indica che le spazzole sono saldamente in posizione.

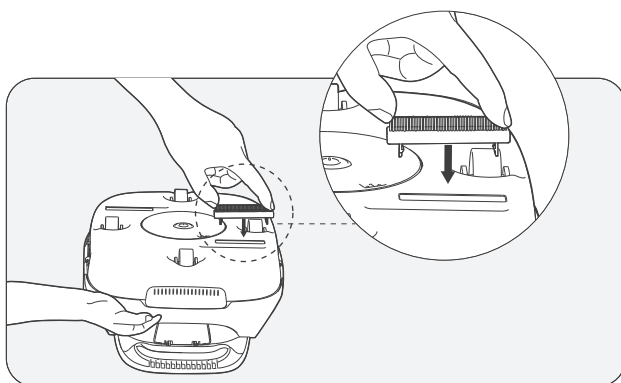

c. Spegner il dispositivo dopo l'uso.

d. Sollevare il dispositivo dalla piscina con la parte inferiore rivolta verso la parete.

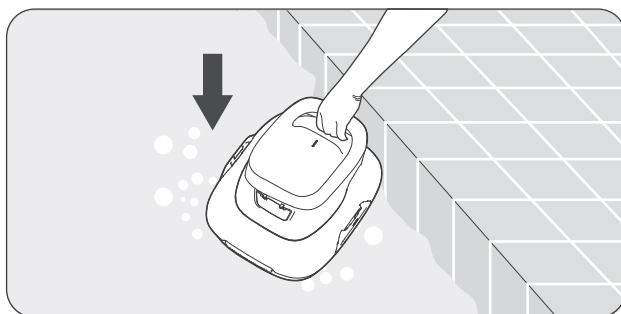

## 4. Opzionale

4.1 Caricare completamente il dispositivo prima di utilizzarlo per la prima volta.

4.2 Premere il pulsante di accensione e mettere il dispositivo in acqua dopo aver sentito un segnale acustico.

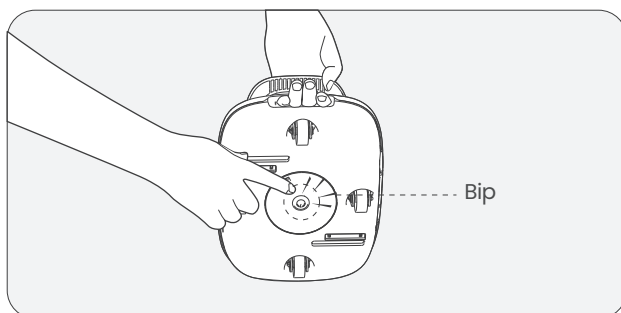

4.3 Se il dispositivo si è spento contro il bordo della piscina a causa della batteria scarica, il dispositivo emetterà un segnale acustico a intermittenza per due minuti.

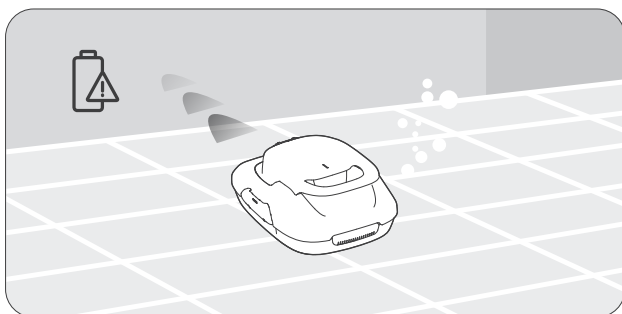

4.4 Sollevare il dispositivo dalla piscina utilizzando il gancio in dotazione. Palo telescopico non incluso.

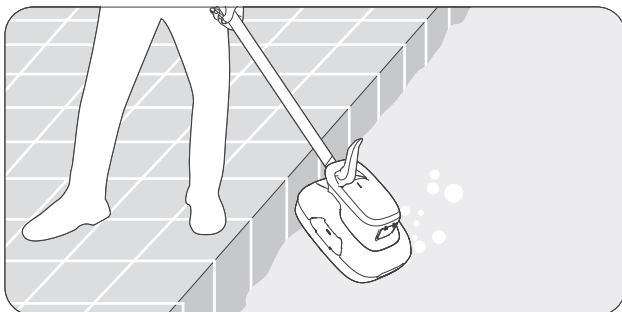

4.5 Aprire i fermi: aprire verso l'esterno i fermi di destra e di sinistra.

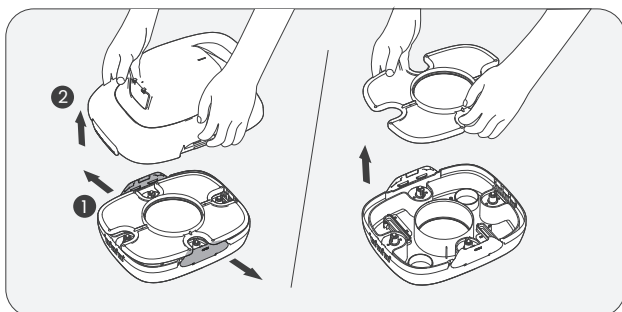

4.6 Aprire il coperchio superiore: Tenere la maniglia con una mano e rimuovere il coperchio superiore del dispositivo con la mano libera.

4.7 Rimuovere lo schermo del filtro. Pulire il filtro e il fondo del dispositivo con acqua pulita.

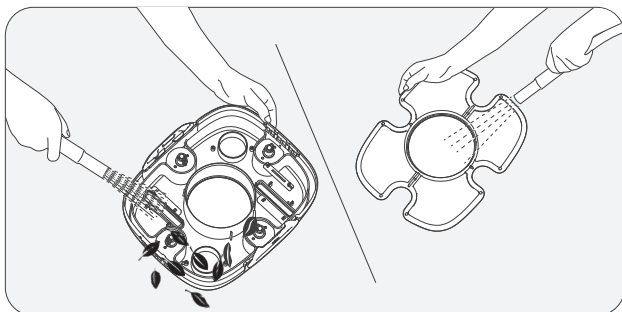

4.8 Reinscrivere il filtro all'interno del dispositivo. Reinstallare il coperchio superiore sul dispositivo. Si sentirà uno scatto quando il coperchio superiore sarà fissato saldamente al dispositivo.

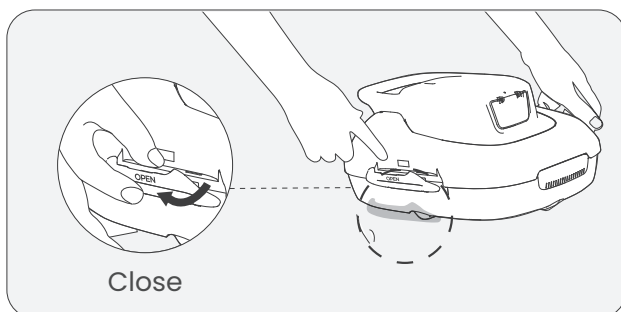

## 5. Ricarica

5.1 Caricare completamente il dispositivo prima di usarlo per pulire la piscina.

- Spegner il dispositivo prima di ricaricarlo.
- Pulire e asciugare la l'ingresso dell'alimentazione prima di collegare il dispositivo a una presa elettrica.

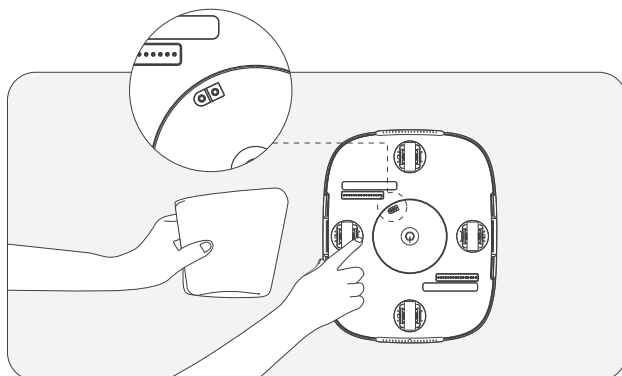

5.2 Durante la ricarica, accertarsi che il dispositivo abbia il lato giusto rivolto verso l'alto, per evitare di danneggiare la maniglia.

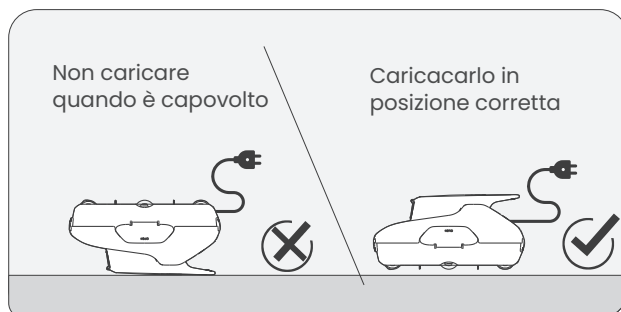

5.3 Stato dell'indicatore LED di carica

Stato operativo		Descrizione
 Rosso	Ricarica	La luce rossa indica ricarica in corso.
 Verde	Completamente carico	Quando il dispositivo sarà stato completamente ricaricato, la spia diventerà verde.

## 6. Manutenzione

- a. Lavare sempre il vassoio del filtro immediatamente dopo l'uso. I detriti secchi possono causare blocchi e compromettere le prestazioni se non vengono lavati e rimossi in modo tempestivo.

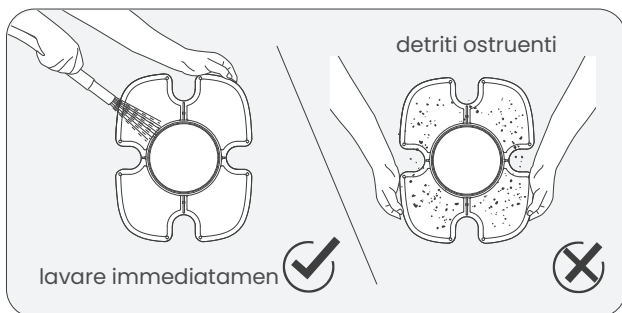

- b. Sostituzione delle spazzole

Attenersi ai seguenti passi quando una spazzola risulti usurata.

1. Rimuovere il coperchio superiore del dispositivo e individuare la posizione della spazzola.
2. Utilizzando un piccolo strumento o le dita, spingere lateralmente i due piccoli perni di bloccaggio, come indicato nello schema seguente.

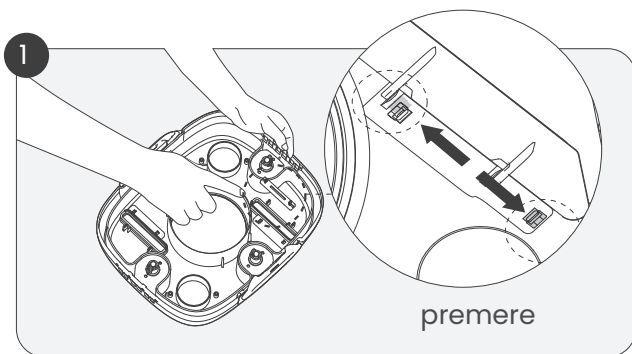

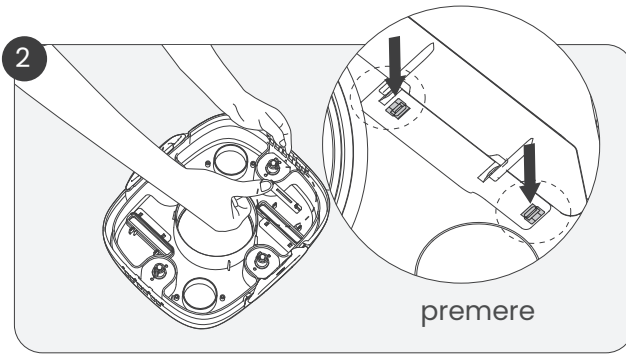

3. Premere i perni di bloccaggio verso il basso per sganciare la spazzola.
4. Inserire una nuova spazzola nella fessura inferiore dell'aspiratore. (Le spazzole sostitutive non sono incluse)

c. Sostituzione delle ruote

Se una delle ruote del dispositivo si rompe, attenersi ai passi seguenti.

1. Rimuovere il coperchio del dispositivo e trovare la posizione della ruota rotta.
2. Utilizzando uno strumento o un dito, spingere la fibbia della ruota finché non si piega leggermente, quindi premere sullo stelo della ruota come indicato nello schema seguente.

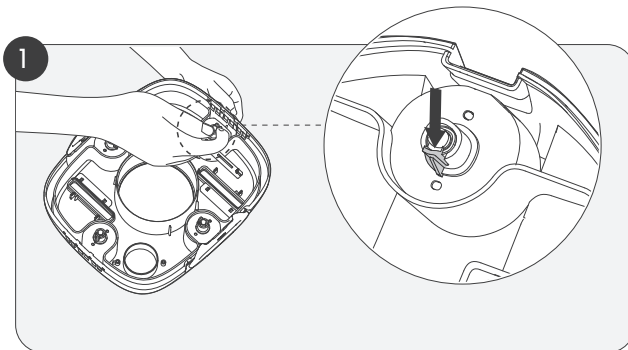

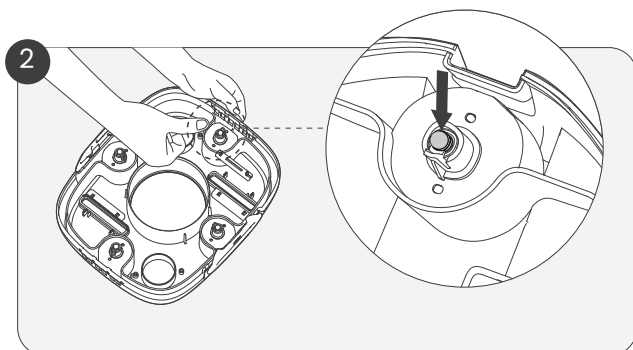

3. Inserire lo stelo della nuova ruota allineandolo prima con i due piccoli fori della presa della ruota. Quando la ruota sarà saldamente in posizione, si udirà uno scatto.

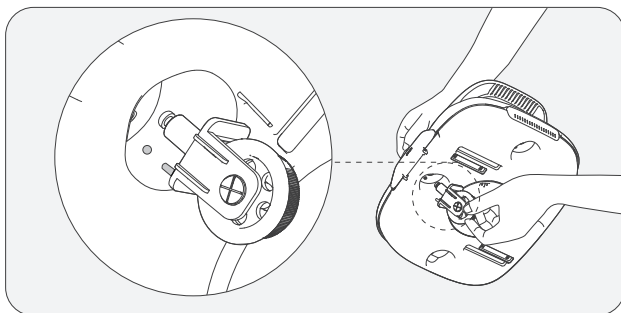

## 7. Conservazione

- a. Il dispositivo deve essere conservato in un luogo fresco e ben ventilato, lontano dalla luce solare diretta.
- b. Se è necessario conservare il dispositivo per un periodo di tempo prolungato, si consiglia di ricaricarlo ogni tre mesi tra il 40% e il 60% per mantenere il buono stato della batteria. Utilizzare solo un alimentatore autorizzato. Se il dispositivo non viene ricaricato per un lungo periodo di tempo, la scarica e la tensione della batteria potrebbero agire in modi imprevisti che potrebbero causare danni mortali.



## 8. Guasti comuni

Stato operativo	Descrizione	Descrizione dello stato
Allarme batteria scarica	Il dispositivo si arresta al bordo della piscina, emettendo un segnale acustico a intermittenza.	Segnale per 5 minuti ("bip" a intermittenza per 2 secondi)
Allarme girante bloccato	Il cicalino emette un segnale acustico a intermittenza.	Segnale per 5 minuti ("bip" a intermittenza per 1 secondo)
Allarme danno da acqua	Il cicalino emette un segnale acustico a intermittenza.	Segnale per 5 minuti ("bip" a intermittenza per 5 secondi)

## 9. Cosa è contenuto in questa scatola

N.	Nome	Modello	QTÀ (pz)
1	Pulitore	Aiper Scuba SE	1
2	Caricabatterie		1
3	Gancio		1
4	Manuale d'uso		1
5	Spazzole		2

## 10. Garanzia

Questo prodotto ha superato tutti i controlli di qualità e i test di sicurezza, condotti dal dipartimento tecnico della fabbrica.

1. Questo prodotto viene fornito con una garanzia che copre la batteria e il motore dell'articolo dalla data di acquisto. Si applicano le disposizioni legali del paese in questione per le condizioni di garanzia.
2. La garanzia decade se il prodotto è stato alterato, utilizzato in modo improprio o riparato da personale non autorizzato.
3. La garanzia si estende solo ai difetti di fabbricazione e non copre i danni derivanti da un uso improprio del prodotto da parte del proprietario.
4. Il numero d'ordine o la registrazione devono essere presentati per qualsiasi reclamo o riparazione durante il periodo di garanzia.
5. Questa è una garanzia offerta da AIPER INTELLIGENT SARL. al 43-47 avenue de la Grande Armée, 75116 Paris, France. La presente garanzia non pregiudica i rimedi per i difetti di conformità, di cui il consumatore dispone per legge, a titolo gratuito e che sono esperibili nei confronti del venditore.
6. Per far valere la presente garanzia, si prega di contattare Aiper al seguente indirizzo di posta elettronica: [service01@aiper.com](mailto:service01@aiper.com).

### Declaration of Conformity (CE)



Shenzhen Aiper Intelligent Co., Ltd. dichiara che il presente prodotto è conforme a tutti i requisiti delle direttive UE applicabili 2014/35/UE (LVD); 2014/30/UE (EMC); 2011/65/UE (RoHS). Il testo completo della Dichiarazione di conformità è disponibile visitando il seguente codice QR.

### Etichettatura ambientale



Scansionare questo codice QR per scoprire come riciclare il proprio imballaggio.

The EU declaration of conformity can be requested via the address below:

AIPER INTELLIGENT SARL

43-47 avenue de la Grande Armée, 75116 Paris, France



Points de collecte sur [www.quefairedemesdechets.fr](http://www.quefairedemesdechets.fr)  
Privilégiez la réparation ou le don de votre appareil !

Points de collecte sur [www.quefairedemesdechets.fr](http://www.quefairedemesdechets.fr)  
Privilégiez la réparation ou le don de votre appareil !



Questo simbolo indica che il prodotto non deve essere trattato come rifiuto domestico. Conferire il prodotto al centro di raccolta per il riciclaggio delle apparecchiature elettriche ed elettroniche.

Vielen Dank dafür, dass Sie sich für Aiper entschieden haben.

Sie gehören nun zu einer Familie von Millionen Menschen, die Aiper bereits ihr Vertrauen in die Pflege ihrer Schwimmbecken geschenkt haben und den Komfort eines makellos sauberen Schwimmbeckens genießen.

Dieses Benutzerhandbuch hilft Ihnen bei der Wartung Ihres Aiper-Poolreinigers und sorgt dafür, dass jahrelang mit dem maximalen funktioniert Effizienz funktioniert. Bitte nehmen Sie sich ein paar Minuten Zeit, um dieses Handbuch durchzulesen.

Wenn Sie Fragen haben, besuchen Sie bitte unsere Website bei [www.aiper.com](http://www.aiper.com) und wenden Sie sich an unser Kundendienstteam, falls Sie Unterstützung oder weitere Informationen benötigen .

## Aiper-Kundendienst:

Email: [service@aiper.com](mailto:service@aiper.com)

Facebook: [@AiperOfficial](https://www.facebook.com/AiperOfficial)



Für Videoanleitung  
scannen



QR-Code scannen,  
um den Kundendienst  
zu kontaktieren

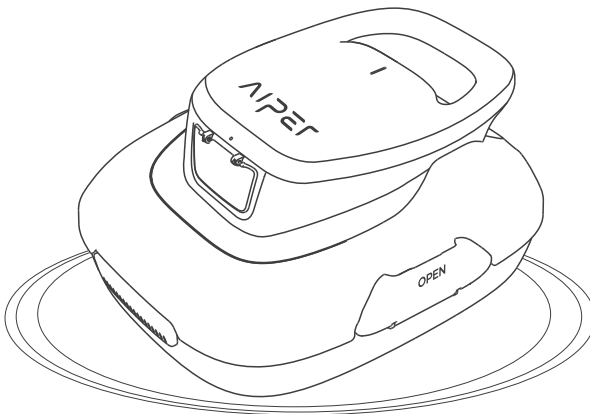

**Deutsch****INHALT**

Wichtige Sicherheitsvorkehrungen -----	79
1. Structure -----	82
2. Spezifikationen und Betriebsbedingungen -----	83
3. Verwendung Ihres Aiper Pool-Reinigungsgeräts -----	84
4. Optional -----	85
5. Aufladen -----	88
6. Wartung -----	90
7. Aufbewahrung -----	93
8. Häufige Fehler -----	94
9. Packliste -----	94
10. Gewährleistung -----	95

## Wichtige Sicherheitsvorkehrungen

Bitte lesen Sie diese Bedienungsanleitung sorgfältig durch und befolgen Sie alle Warnhinweise und Anweisungen, wenn Sie Ihren Aiper Kabelloser Poolreinigungsroboter (im Folgenden als das „Gerät“ bezeichnet) benutzen. Bei Nichtbeachtung besteht die Gefahr eines Stromschlags, eines Brandes oder schwerer Verletzungen. Aiper haftet nicht für Verluste oder Verletzungen, die durch den unsachgemäßen Gebrauch dieses Geräts verursacht werden.

Zu Ihrer Sicherheit und um eine optimale Leistung des Geräts zu erreichen, lesen und befolgen Sie bitte diese Anleitung:

1. Dieses Gerät ist nicht dafür bestimmt, durch Personen (einschließlich Kinder) mit eingeschränkten physischen, sensorischen oder geistigen Fähigkeiten oder mangels Erfahrung und mangels Wissen benutzt zu werden, es sei denn, sie werden durch eine für ihre Sicherheit zuständige Person beaufsichtigt oder erhalten von ihr Anweisungen, wie das Gerät zu benutzen ist.
2. Kinder dürfen nicht mit dem Gerät spielen. Die Reinigung und Wartung durch den Benutzer darf nicht von Kindern ohne Aufsicht durchgeführt werden.
3. Kinder sollten beaufsichtigt werden, um sicherzustellen, dass sie nicht mit dem Gerät spielen.
4. Achten Sie darauf, dass Kinder nicht versuchen, das Gerät zu berühren, während es in Betrieb ist.
5. Erlauben Sie Kindern unter keinen Umständen, sozusagen auf dem Gerät mitzufahren.
6. Betreiben Sie das Gerät nicht, wenn sich Menschen oder Tiere im Pool befinden.
7. Fassen Sie während des Betriebs nicht in das Gerät, da dies zu Verletzungen führen kann.
8. Lassen Sie Ihr Gerät nicht außerhalb des Wassers laufen, da dies zu einer Überhitzung führen kann.
9. Ein Ladegerät, das für einen Akkutyp geeignet ist, kann bei Verwendung mit einem anderen Akkutyp eine Brandgefahr darstellen.
10. **WARNUNG:** Verwenden Sie zum Aufladen des Akkus nur das abnehmbare Netzteil, das mit diesem Gerät geliefert wird.
11. Die Lithiumbatterie in diesem Gerät ist eine DC 10,8 V, 2600 mAh, 28,08 Wh Batterie, kompatibel mit dem Ladegerätemodell GQ12-126100-HG. Der Akku muss vor der Entsorgung des Geräts gemäß den örtlichen Gesetzen und Vorschriften entfernt und entsorgt werden.

12. Dieses Gerät darf nur mit Lithium-Akkupacks Modell HYY0345210 verwendet werden.
13. Das Gerät enthält Akkus, die nur von Fachleuten ausgewechselt werden können. Um den Akku des Geräts zu ersetzen, wenden Sie sich bitte an den Kundendienst.
14. Dieses Gerät enthält Akkus, die nicht austauschbar sind. Wenn der Akku das Ende seiner Lebensdauer erreicht hat, muss das Gerät ordnungsgemäß entsorgt werden.
15. Seien Sie sich der Gefahr bewusst, dass die Pole des akkubetriebenen Geräts oder des Akkus durch Metallgegenstände kurzgeschlossen werden können.
16. Falls aus einem beschädigten Gerät eine unbekannte Flüssigkeit austritt, vermeiden Sie den Kontakt mit dieser Flüssigkeit. Wenn Sie mit einer Fremdflüssigkeit in Kontakt kommen, insbesondere mit den Augen oder anderen empfindlichen Körperteilen, spülen Sie diese sofort mit Wasser. Flüssigkeit, die von einer beschädigten Batterie austritt, kann Hautreizungen oder Verbrennungen verursachen.
17. Setzen Sie das Gerät oder den Akku keinem Feuer oder übermäßigen Temperaturen aus. Wird der Akku Feuer oder Temperaturen über 130 °C (265°F) ausgesetzt, kann es zu einer Explosion kommen.
18. Nehmen Sie das Gerät aus dem Ladegerät, und schalten Sie die Power-Taste des Geräts aus, bevor Sie den Akku herausnehmen, um das Gerät zu entsorgen.
19. Vor der Entsorgung des Geräts muss der Akku separat entfernt und gemäß den örtlichen Gesetzen und Vorschriften entsorgt werden.
20. Bitte entsorgen Sie verbrauchte Akkus entsprechend den örtlichen Gesetzen und Vorschriften.
21. Verbrennen Sie das Gerät nicht, auch wenn es stark beschädigt ist. Der Akku kann bei einem Brand explodieren.
22. Stellen Sie sicher, dass Ihr Gerät ausgeschaltet und die Ladestation trocken ist, bevor Sie es mit dem Ladegerät aufladen. Während des Ladevorgangs sollte Ihr Gerät an einem kühlen, gut belüfteten Ort aufbewahrt werden. Decken Sie das Gerät während des Ladevorgangs nicht zu, da dies zu einer Überhitzung der Komponenten führen kann.

22. Stellen Sie sicher, dass Ihr Gerät ausgeschaltet und die Ladestation trocken ist, bevor Sie es mit dem Ladegerät aufladen. Während des Ladevorgangs sollte Ihr Gerät an einem kühlen, gut belüfteten Ort aufbewahrt werden. Decken Sie das Gerät während des Ladevorgangs nicht zu, da dies zu einer Überhitzung der Komponenten führen kann.
23. **WARNUNG:** Ersetzen Sie beschädigte Kabel sofort, um die Gefahr eines Stromschlags zu reduzieren.
24. Wenn das Netzkabel beschädigt ist, muss es von einem qualifizierten Elektriker oder dem Aiper-Kundendienst ausgetauscht oder repariert werden, um jegliche Gefahr zu vermeiden.
25. Das Netzgerät darf nicht repariert und nicht mehr verwendet werden, wenn es beschädigt oder defekt ist.
26. Nur zertifizierte Fachleute sollten die versiegelte Antriebseinheit Ihres Geräts zerlegen.
27. Verwenden Sie das Gerät nur wie in dieser Anleitung beschrieben. Verwenden Sie nur Anbaugeräte, die vom Hersteller empfohlen oder verkauft werden.
28. Betreiben Sie Ihr Gerät nicht gleichzeitig mit anderen Geräten, wie z. B. einem Poolfilter, Reinigungsgerät oder Reiniger.
29. Wenn Sie Ihr Gerät ins Wasser legen, muss die Vorderseite des Geräts nach oben zeigen und sollte niemals auf den Kopf gestellt oder ins Pool geworfen werden.
30. Achten Sie auf Ihre Schritte und halten Sie sich im Gleichgewicht, wenn Sie in der Nähe des Pools arbeiten.
31. Lassen Sie das Gerät nicht fallen, durchbohren Sie nicht das Gehäuse und beschädigen Sie es nicht absichtlich, da dies zum Erlöschen der Garantie führen kann.
32. Trennen Sie den Poolreinigungsroboter vom Stromnetz, bevor Sie Wartungsarbeiten, wie z. B. die Reinigung des Filters, durchführen.
33. Vor der Reinigung oder Wartung des Ladegeräts muss der Stecker aus der Steckdose gezogen werden.
34. Wenn Sie das Ladegerät über einen längeren Zeitraum nicht benutzen, ziehen Sie bitte den Stecker.
35. Wenn Sie das Gerät nicht benutzen, bewahren Sie es in einem kühlen, gut belüfteten Raum auf.
36. **VORSICHT:**
  - NUR FÜR DIE VERWENDUNG IN POOLS.
  - DIE PUMPE DARF NICHT TROCKEN LAUFEN.
  - NUR ZUR VERWENDUNG MIT DEM GENEHMIGTEN AIPER-LADEGERÄT MODELL GQ12-126100-HG.

1. Structure

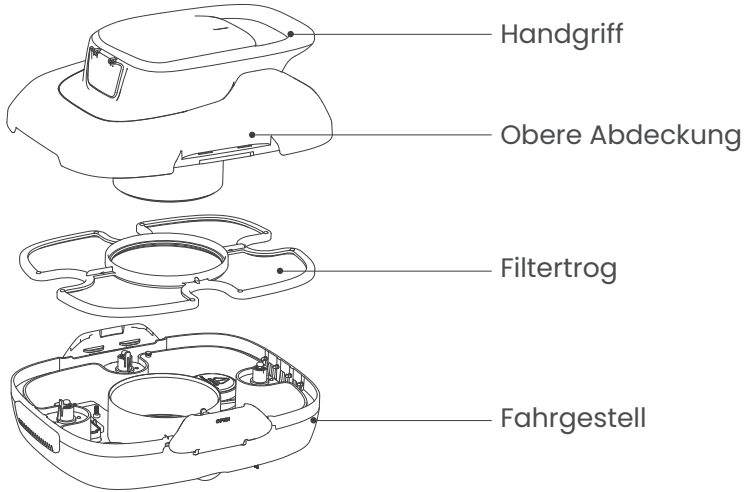

Rückholhaken

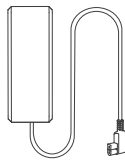

Ladegerät

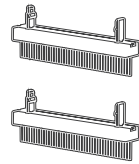

Bürsten

## 2. Spezifikationen und Betriebsbedingungen

1. Poolgröße: Pools mit ebenem Boden bis zu 80 m<sup>2</sup>
2. Eingang Ladegerät: 100-240V~, 50/60Hz, 1,0A
3. Ausgang Ladegerät: 12,6 V=1 A
4. Ladezeit: 3~4 Stunden
5. Akkuleistung: 90 Minuten
6. IP-Schutzklasse: IPX8 Wasserfest
7. Max. Wassertiefe: 0,5-3 m
8. Akkukapazität: 2600 mAh (28,08 Wh)

### VORSICHT:

Für optimale Leistung empfiehlt Aiper, dass Sie Ihr Gerät bei den folgenden Wasserbedingungen verwenden.

- Temperatur: 10-35 °C
- pH-Wert: 7,0-7,4
- Chlor: Maximal 4 ppm
- NaCl: Maximal 5000 ppm

### 3. Verwendung Ihres Aiper Pool-Reinigungsgeräts

#### 3.1 Erste Verwendung

- a. Das Gerät wurde für die Reinigung von Swimmingpools mit ebenen Böden ohne Schrägen mit einer Fläche von bis zu 80 m<sup>2</sup> ausgelegt.

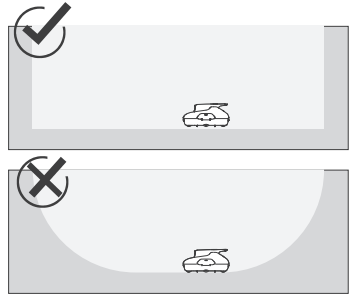
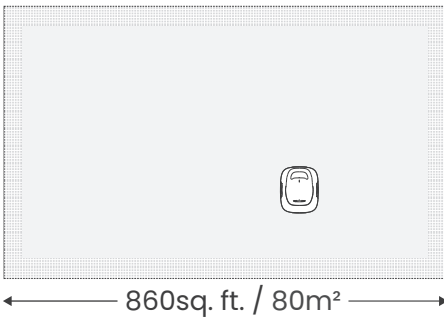

- b. Setzen Sie die beiden beiliegenden Bürsten fest in die Schlitze an der Unterseite Ihres Geräts ein. Sie hören ein Klickgeräusch, das darauf hinweist, dass die Bürsten sicher angebracht wurden.

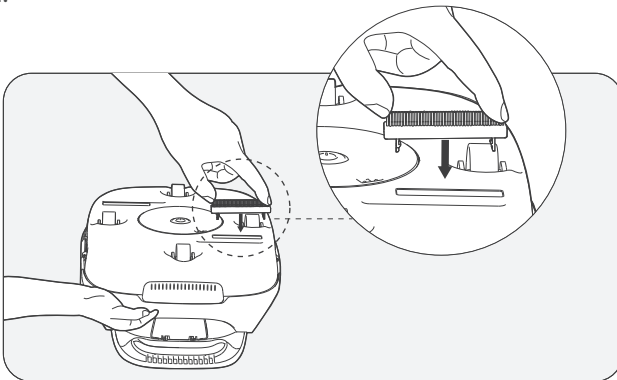

- c. Schalten Sie Ihr Gerät nach der Verwendung aus.
- d. Heben Sie das Gerät aus dem Pool heraus, wobei die Unterseite des Geräts zur Wand zeigt.

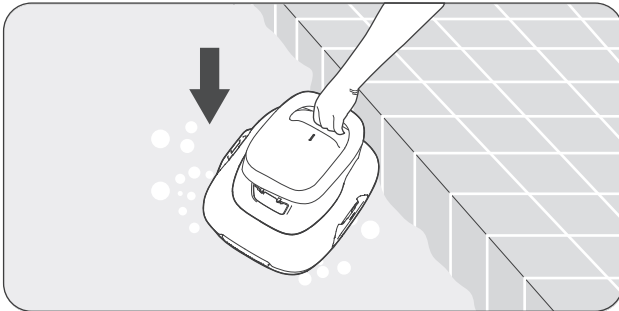

#### 4. Optional

- 4.1 Laden Sie Ihr Gerät vollständig auf, bevor Sie es zum ersten Mal verwenden.
- 4.2 Drücken Sie die Netztaste und setzen Sie Ihr Gerät in das Wasser, nachdem Sie einen Piepton hören.

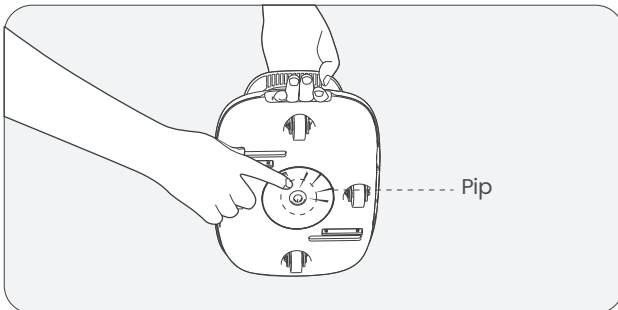

4.3 Wenn Ihr Gerät aufgrund niedrigem Akkustand am Poolrand ausgeschaltet wird, ist zwei Minuten lang ein unterbrochener Piepton von Gerät zu hören.

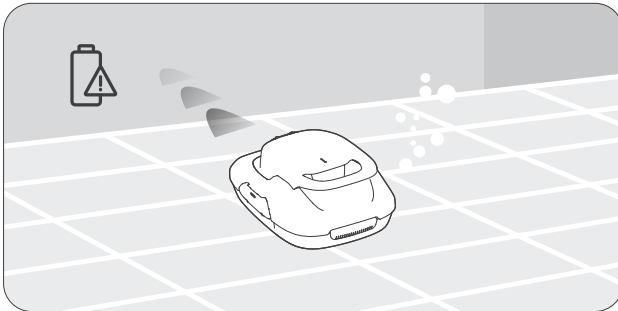

4.4 Heben Sie Ihr Gerät mit dem beiliegenden Haken aus dem Pool heraus. Teleskopstange nicht enthalten.

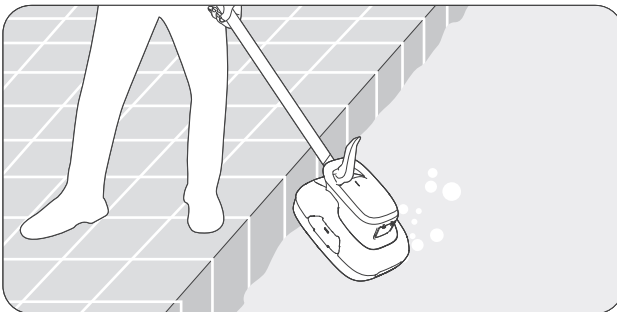

4.5 Öffnen Sie die Verriegelungen: Öffnen Sie die linken und rechten Verriegelungen nach außen.

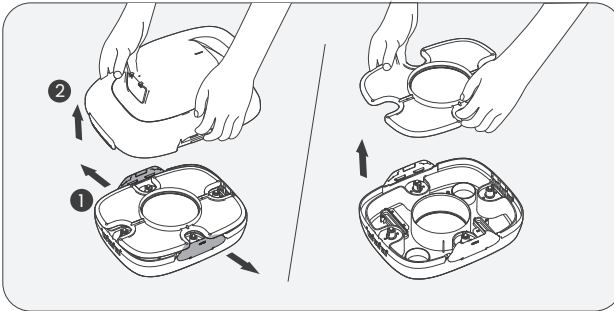

4.6 Öffnen Sie das obere Gehäuse: Halten Sie den Griff mit einer Hand und nehmen Sie das obere Gehäuse von Ihrem Gerät mit Ihrer freien Hand ab.

4.7 Entfernen Sie das Filtersieb. Reinigen Sie den Filter und die Unterseite Ihres Geräts mit sauberem Wasser.

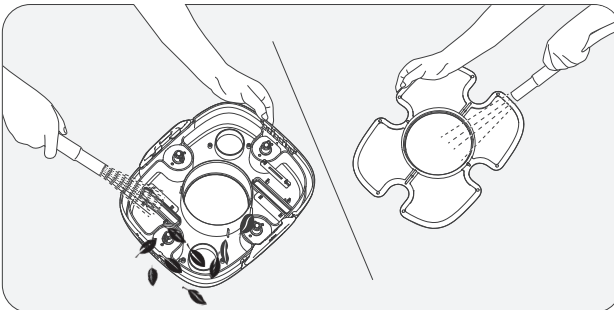

4.8 Setzen Sie den Filter wieder in Ihr Gerät ein. Bringen Sie das obere Gehäuse wieder am Gerät an. Sie hören ein Klicken, wenn das obere Gehäuse sicher an Ihrem Gerät angebracht



## 5. Aufladen

5.1 Laden Sie Ihr Gerät vollständig auf, bevor Sie es zur Reinigung Ihres Pools verwenden.

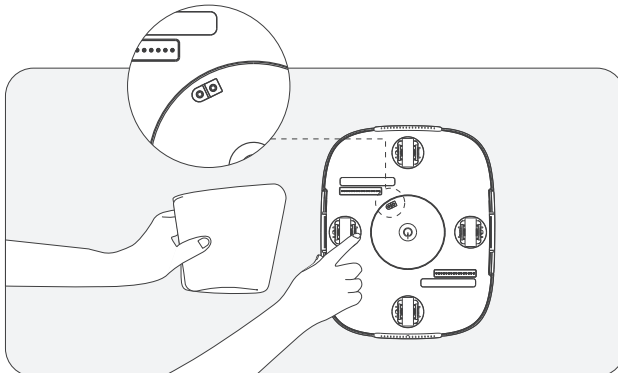

- Schalten Sie Ihr Gerät vor dem Laden aus.
- Reinigen und trocknen Sie den Ladeanschluss, bevor Sie Ihr Gerät in eine Steckdose einstecken.



5.2 Vergewissern Sie sich, dass Ihr Gerät während des Ladens mit der richtigen Seite nach oben zeigt, um Schäden am Griff zu vermeiden.



5.3 Lade-LED Anzeigestatus

Betriebsstatus		Beschreibung
 <p>Rot</p>	Aufladen	Die rote Leuchte gibt an, dass das Laden gerade erfolgt.
 <p>Grün</p>	Vollständig geladen	Die Anzeigeleuchte wird grün, sobald das Gerät vollständig geladen ist.

## 6. Wartung

- a. Die Filterschüssel immer sofort nach der Verwendung waschen. Getrocknete Verunreinigungen können Blockaden verursachen und die Leistung beeinträchtigen, wenn die Verunreinigungen nicht rechtzeitig abgewaschen und entfernt

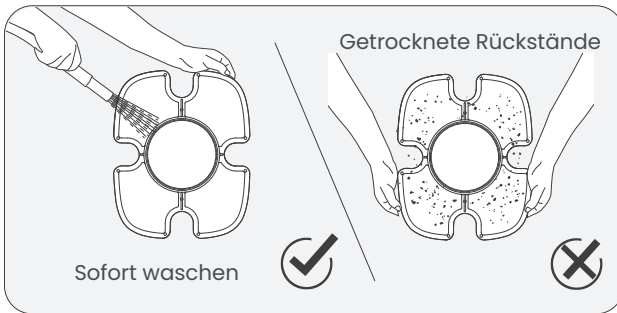

- b. Austausch der Bürsten

Wenn eine Bürste verschlissen ist, befolgen Sie die nachstehenden Schritte.

1. Entfernen Sie das obere Gehäuse Ihres Geräts und machen Sie den Anbringungsort der Bürste ausfindig.
2. Schieben Sie mit einem kleinen Werkzeug oder Ihren Fingern die zwei kleinen Verriegelungstifte zur Seite, wie in der folgenden Abbildung gezeigt.

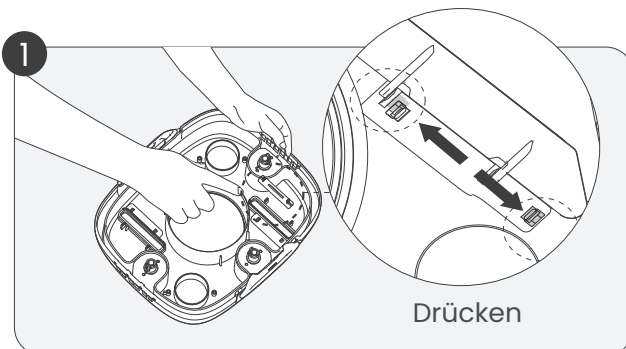

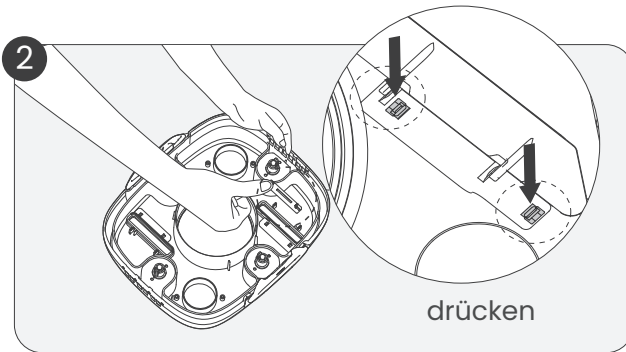

3. Drücken Sie die Verriegelungstifte nach unten, um die Bürste zu lösen.
4. Setzen Sie eine neue Bürste in den unteren Schlitz des Reinigungsgeräts ein. (Ersatzbürsten sind nicht enthalten)

c. Austausch der Räder

Wenn eines der Räder Ihres Geräts einen Defekt aufweist, befolgen Sie die nachstehenden Schritte.

1. Entfernen Sie das Gehäuse Ihres Geräts und machen Sie den Anbringungsort des defekten Rades ausfindig.
2. Schieben Sie mit einem Werkzeug oder Ihrem Finger die Radhalterung, bis sie sich leicht verbiegt, und drücken Sie dann auf den Radschaft, wie in der folgenden Abbildung gezeigt.

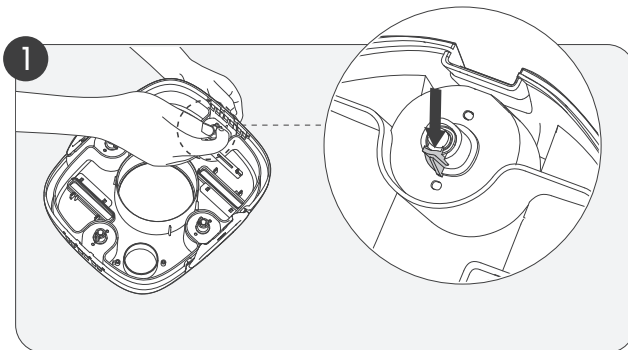

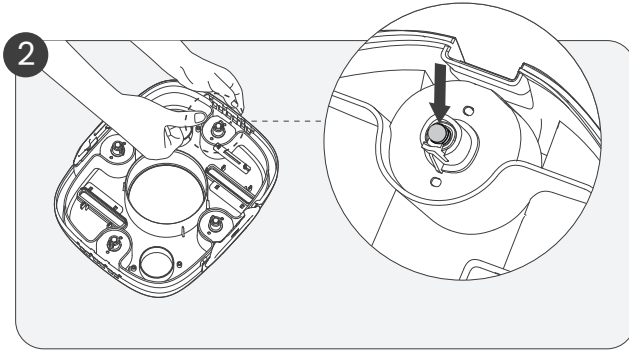

3. Setzen Sie den neuen Radschaft ein, und richten Sie ihn hierzu zuerst an den zwei kleinen Löchern auf der Radaufnahme aus. Sie sollten ein Klickgeräusch hören, wenn das Rad an seinem Ort eingerastet ist.

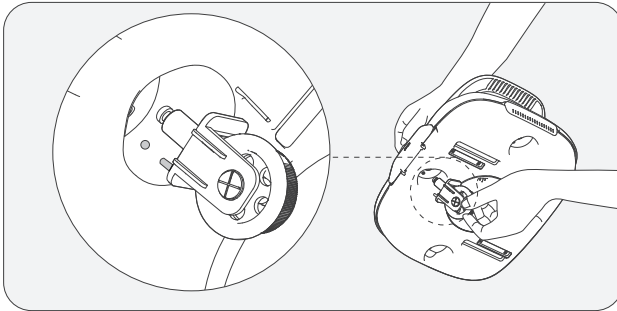

## 7. Aufbewahrung

- a. Das Gerät sollte an einem kühlen und gut belüfteten Ort ohne direkte Sonneneinstrahlung aufbewahrt werden.
- b. Wenn Sie das Gerät für einen längeren Zeitraum aufbewahren müssen, empfehlen wir Ihnen, es alle drei Monate auf einen Ladestand von 40-60% zu laden, um den Akku einwandfreiem Zustand zu halten. Verwenden Sie nur zugelassene Netzstecker. Wenn Ihr Gerät lange Zeit nicht geladen wird, können Batterieentladung und Batteriespannung zu unbeabsichtigten Folgen führen, die schwerwiegende Schäden verursachen könnten.

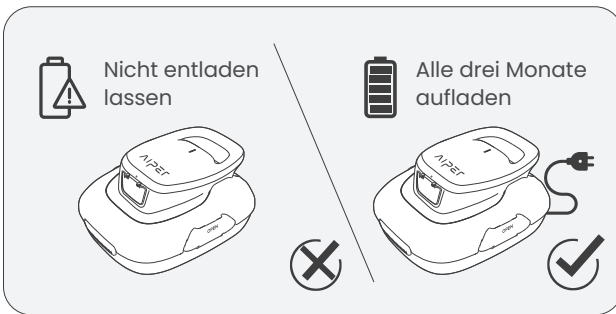

## 8. Häufige Fehler

Betriebsstatus	Beschreibung	Statusbeschreibung
Alarm zu niedrigem Akkustand	Das Gerät bleibt am Poolrand, wobei ein unterbrochener Piepton zu hören ist.	5 Minuten langer Piepton (2 s unterbrochener Piepton)
Alarm zu festhängendem Flügelrad	Unterbrochener Piepton ist vom Summer zu hören.	5 Minuten langer Piepton (1 s unterbrochener Piepton)
Alarm zu Wasserschaden	Unterbrochener Piepton ist vom Summer zu hören.	5 Minuten langer Piepton (5 s unterbrochener Piepton)

## 9. Packliste

Nr.	Name	Modell	ANZAHL (St.)
1	Poolroboter	Aiper Scuba SE	1
2	Versiegeltes Hochfrequenz-Ladegerät		1
3	Rückholhaken		1
4	Benutzerhandbuch		1
5	Bürsten		2

## 10. Gewährleistung

Dieses Produkt hat alle Qualitäts- und Sicherheitstests bestanden, die von der technischen Abteilung des Werks durchgeführt wurden.

1. Dieses Produkt wird mit einer Gewährleistung geliefert, die den Akku und den Motor Ihres Artikels ab dem Kaufdatum abdeckt. Es gelten die gesetzlichen Bestimmungen des jeweiligen Landes für die Gewährleistung.
2. Diese Garantie erlischt, wenn das Produkt verändert, missbraucht oder von nicht autorisierten Personen repariert wurde.
3. Die Garantie erstreckt sich nur auf Fabrikationsfehler und deckt keine Schäden ab, die durch unsachgemäße Handhabung des Produkts durch den Besitzer entstehen.
4. Bei Reklamationen oder Reparaturen während der Garantiezeit muss die Bestellnummer oder der Beleg vorgelegt werden.
5. Dies ist eine zusätzliche Gewährleistung, die von AIPER INTELLIGENT SARL, in 43-47 avenue de la Grande Armée, 75116 Paris, France, angeboten wird. Diese Gewährleistung beeinträchtigt nicht die kostenlosen Rechtsbehelfe wegen Vertragswidrigkeit, die der Verbraucher nach dem Gesetz gegenüber dem Verkäufer geltend machen kann.
6. Gewährleistung E-Mail: [service@aiper.com](mailto:service@aiper.com)

### Declaration of Conformity (CE)



Shenzhen Aiper Intelligent Co., Ltd. erklärt hiermit, dass dieses Produkt allen Anforderungen der geltenden EU-Richtlinien 2014/35/EU (LVD); 2014/30/EU (EMC); 2011/65/EU (RoHS) entspricht - den vollständigen Text der Konformitätserklärung finden Sie unter dem folgenden QR-Code.

The EU declaration of conformity can be requested via the address below:

AIPER INTELLIGENT SARL

43-47 avenue de la Grande Armée, 75116 Paris, France



Points de collecte sur [www.quefairedemesdechets.fr](http://www.quefairedemesdechets.fr)  
Privilégiez la réparation ou le don de votre appareil !



Points de collecte sur [www.quefairedemesdechets.fr](http://www.quefairedemesdechets.fr)  
Privilégiez la réparation ou le don de votre appareil !



Dieses Symbol auf dem Produkt gibt an, dass es nicht als Hausmüll zu behandeln ist. Es muss bei einer geeigneten Sammelstelle für das Recycling von Elektro- und Elektronikgeräten abgegeben werden.

Thank you for choosing Aiper.

You've now joined a family of millions who have already put their trust in Aiper to take care of their pools and are enjoying the convenience of a pristinely clean pool.

This user manual will help you maintain your device and ensure it performs at its maximum efficiency for years to come. Please take a few moments to read through.

If you have any questions, please visit our website at [www.aiper.com](http://www.aiper.com) and contact our customer service team for assistance or more information.

### Aiper Customer Service:

Email: [service@aiper.com](mailto:service@aiper.com)

Facebook: [@AiperOfficial](https://www.facebook.com/AiperOfficial)



Scan for  
Video Guide



Scan the QR  
Code to Access  
Customer Support

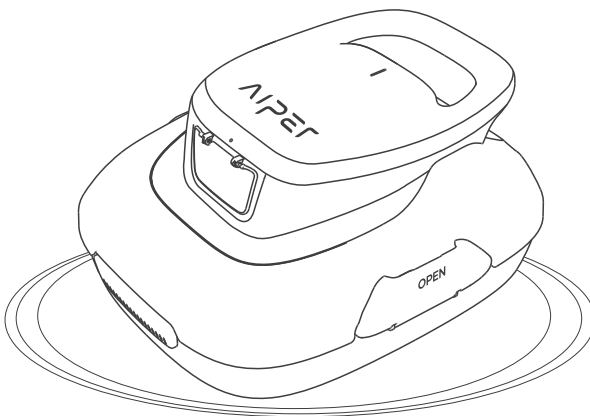

**English**

**CONTENTS**

Important Safety Precautions ----- 98

1. Structure ----- 101

2. Specifications & Working Conditions ---- 102

3. Using Your Device ----- 103

4. Optional ----- 104

5. Charging ----- 107

6. Maintenance ----- 109

7. Storage ----- 112

8. Common Faults ----- 113

9. Packing List ----- 113

10. Warranty ----- 114

## Important Safety Precautions

Please read this manual carefully and follow all warnings and instructions when using your Aiper Cordless Robotic Pool Cleaner (hereinafter referred to as device). Failure to comply may result in electric shock, fire, or serious injury. Aiper is not liable for any losses or injuries caused by improper use of this device.

For your safety and the optimal performance of this device, please read and follow these instructions:

1. This device is not intended for use by persons (including children) with reduced physical, sensory or mental capabilities, or lack of experience and knowledge, unless they have been given supervision or instruction concerning use of the device by a person responsible for their safety.
2. Children shall not play with the device. Cleaning and user maintenance shall not be made by children without supervision.
3. Children should be supervised to ensure that they do not play with the device.
4. Ensure that children do not attempt to touch the device while it is operating.
5. Do not allow children to ride the device under any circumstance.
6. Do not operate the device with people or animals in the pool.
7. While operational, do not place your hands into any part of the device as this may result in injury.
8. Do not run your device out of the water as it may lead to over-heating.
9. A charger that is suitable for one type of battery pack may create a risk of fire when used with another battery pack.
10. **WARNING:** For the purposes of recharging the battery, only use the detachable supply unit provided with this device.
11. The lithium battery in this device is a DC 10.8V, 2600mAh, 28.08Wh battery, compatible with charger model GQ12-126100-HG. The battery must be removed and discarded according to local laws and regulations before disposing of the device.
12. This device can only be used with HYY0345210 model lithium battery packs.
13. The device contains batteries that are only replaceable by skilled persons. To replace the device's battery, please contact Customer Service.
14. This device contains batteries that are non-replaceable. When the battery is at end of life, the device shall be properly disposed of.

15. Be aware of the risk of terminals of the battery-operated device or battery being short-circuited by metal objects.
16. In the event a damaged device produces an unfamiliar liquid, avoid contact with the liquid. If coming into contact with a foreign liquid, especially the eyes or other sensitive parts, immediately flush with water. Liquid ejected from a damaged battery may cause skin irritation or burns.
17. Do not expose the device or battery to fire or excessive temperature. Exposure to fire or temperature above 130°C (265°F) may cause explosion.
18. Remove the device from the charger, and turn OFF the power button to the device before removing the battery for disposal of the device .
19. The battery must be removed and discarded according to local laws and regulations before disposal of the device .
20. Please dispose of used batteries according to local laws and regulations.
21. Do not incinerate the device even if it is severely damaged. The batteries can explode in a fire.
22. Ensure your device is turned off and the charging port is dry before charging with the charger. While charging, your device should be kept in a cool, well-ventilated area. Do not cover your device while charging, as this may cause components to overheat.
23. **WARNING:** To reduce the risk of electric shock, replace damaged cord immediately.
24. If the power cord is damaged, it must be replaced or repaired by a qualified electrician or Aiper Customer Care to avoid any hazards.
25. The power supply is not to be repaired and not to be used any longer if it is damaged or defective.
26. Only certified professionals should disassemble the sealed drive kit of your device.
27. Only use as described in this manual. Only use attachments recommended or sold by the manufacturer.
28. Do not operate your device simultaneously with any other pool equipment, such as a pool filter, cleaner, or skimmer.
29. When putting your device into the water, the front of the device must face upwards and should never be placed upside down or thrown into the swimming pool.
30. Watch your steps and maintain balance when working near the poolside.

31. Do not drop, pierce the shell, or intentionally damage the device in any way, as this may void your warranty.
32. Disconnect the robotic pool cleaner from the supply mains before carrying out user maintenance such as cleaning the filter.
33. The plug must be removed from the receptacle before cleaning or maintaining the charger.
34. When not using the charger for a long period of time, please unplug it.
35. When not in use, store the device indoors, in a cool, well-ventilated area.
36. CAUTION:
  - FOR USE WITH SWIMMING POOLS ONLY.
  - DO NOT RUN PUMP DRY.
  - FOR USE ONLY WITH AUTHORIZED AIPER CHARGER, MODEL: GQ12-126100-HG.

Please read this user manual carefully before using it.

**1. Structure**

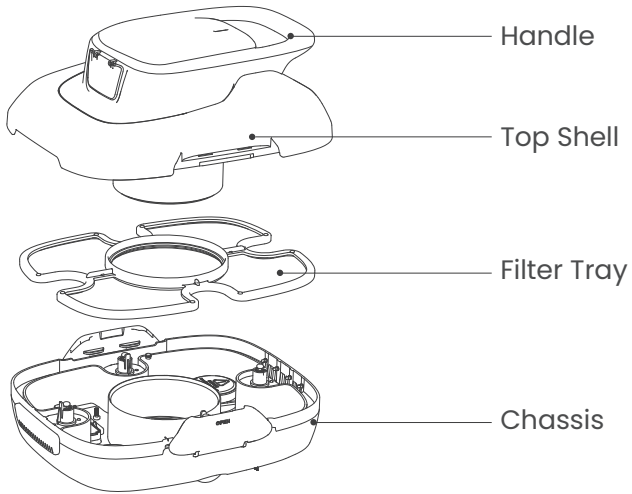

Retrieval Hook

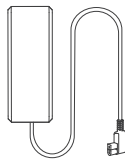

Charger

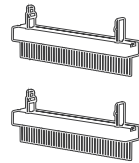

Brushes

## 2. Specifications & Working Conditions

1. Pool Size: 860 sq. ft./80m<sup>2</sup> Flat Floor Pools

2. Charger Input: 100-240V~, 50/60Hz, 1.0A

3. Charger Output: 12.6V=1.0A

4. Charging Time: 3-4 Hours

5. Battery Life: 90 Minutes

6. IP Grade: IPX8 Waterproof

7. Max Water Depth: 1.6-10ft(0.5-3m)

8. Battery Capacity: 2600mAh (28.08Wh)

### CAUTION:

For optimal performance, Aiper recommends using your device in the following water conditions.

- Temperature: 50-95°F (10-35°C)
- pH Value: 7.0-7.4
- Chlorine: Maximum 4 ppm
- NaCl: Maximum 5000 ppm

### 3. Using Your Aiper Pool Cleaner

#### 3.1 First Use

- a. The device was designed to clean flat floored swimming pools with no slopes up to 860 sq. ft./80m<sup>2</sup>.

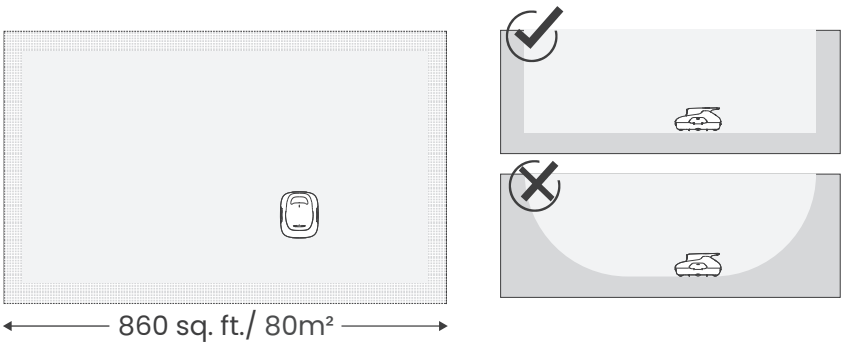

- b. Tightly insert the two included brushes into the slots at the bottom of your device. You will hear a clicking sound that indicates the brushes are securely in place.

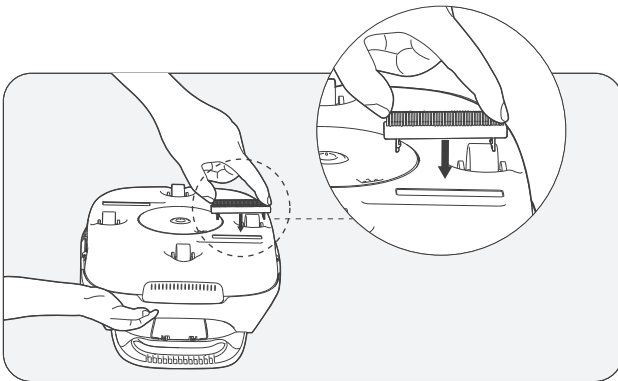

c. Power off your device after use.

d. Lift it from the pool with the bottom of the device facing the wall.

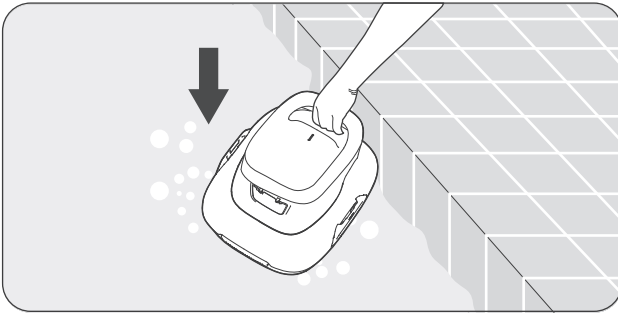

#### 4. Optional

4.1 Fully charge your device before using it for the first time.

4.2 Press the Power Button and place your device in the water after you hear a beep.

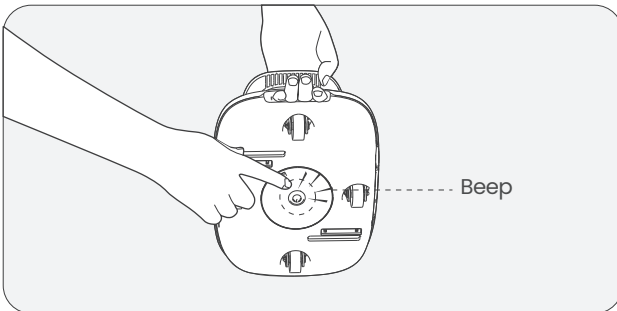

4.3 If your device has powered off due to low battery against the edge of your pool, the device will beep intermittently for two minutes.

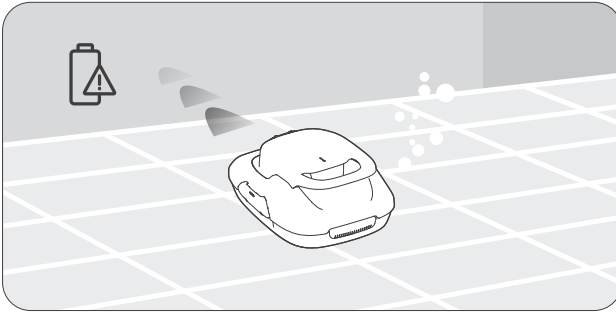

4.4 Lift your device from the pool using the included hook.  
Telescopic pole not included.

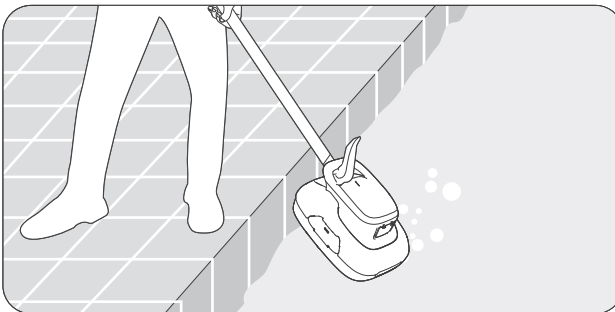

4.5 Open Latches: Open the left and right latches outwards.

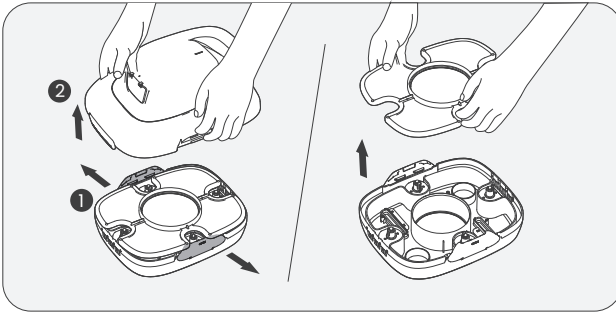

4.6 Open the Top Shell: Hold the handle with one hand and remove the Top Shell from your device with your free hand.

4.7 Remove the Filter Screen. Clean the filter and bottom of your device with clean water.

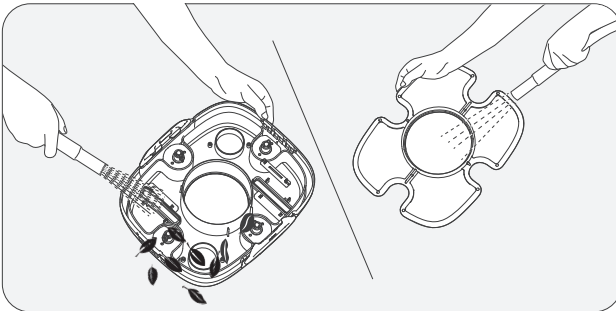

4.8 Put the filter back into your device. Return the Top Shell to the device. You will hear a click when Top Shell is securely attached to your device.

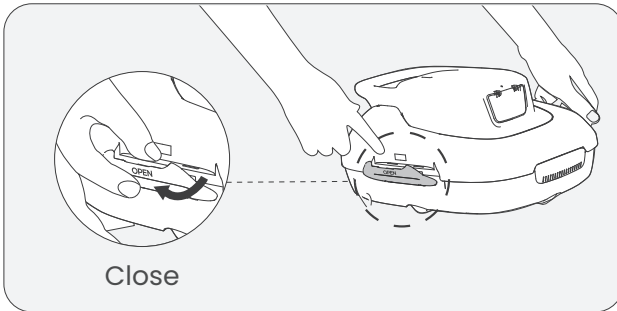

## 5. Charging

5.1 Fully charge your device before using it to clean your pool.

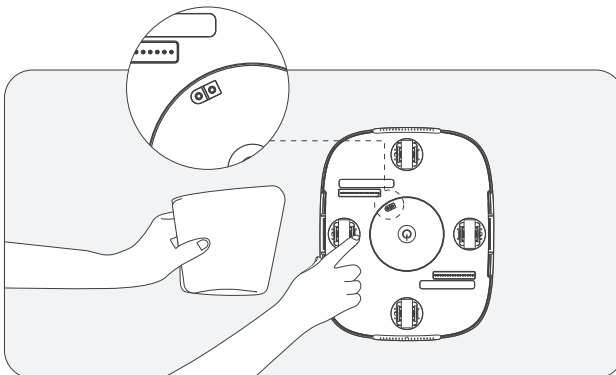

- Power off your device before charging.
- Clean and dry the charging port before plugging your device into an electrical outlet.

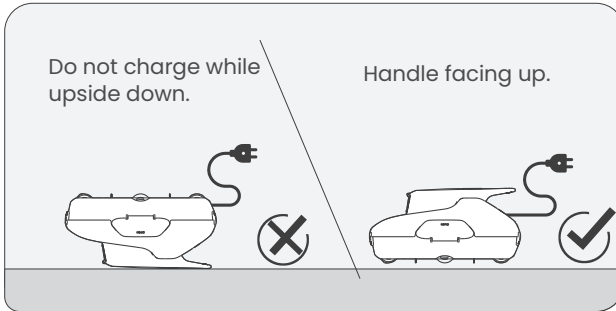

5.2 When charging, ensure your device is right side up to prevent damaging the handle.



5.3 When the device is charged with the charger, the following statuses will be shown:

Working Status		Description
 <p>Red</p>	Charging	The red light indicates charging in progress.
 <p>Green</p>	Fully charged	The indicator light will turn green once the device is fully charged.

## 6. Maintenance

- a. Always wash the filter tray immediately after use. Dried debris may cause blockage and affect performance if debris is not washed and removed in a timely manner.

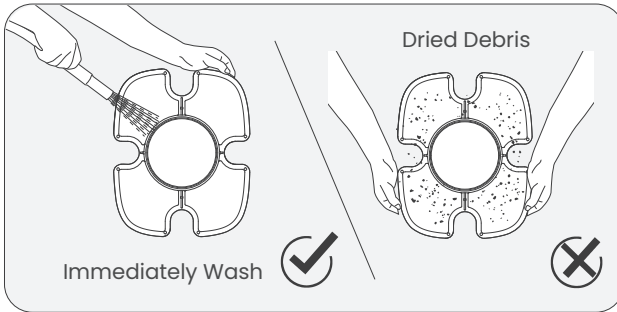

- b. Brush Replacement

If a brush becomes worn out, follow the steps below.

1. Remove the Top Shell of your device and locate the brush position.
2. Using a small tool or your fingers, push the two small locking pins to the side as indicated in the diagram below.

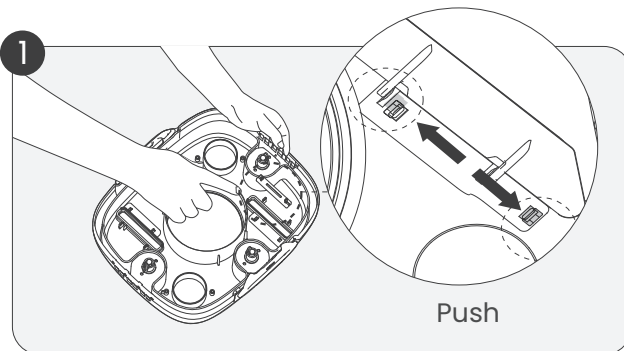

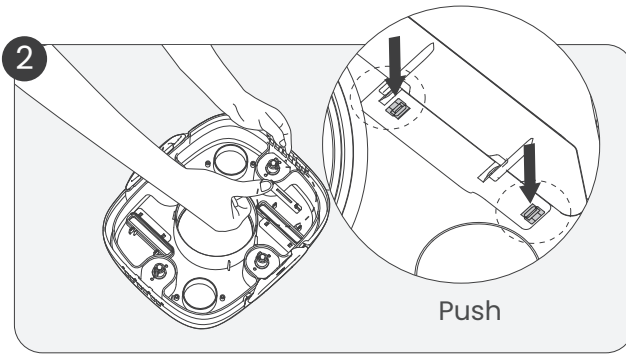

3. Press the locking pins down to release the brush.
4. Insert a new brush into the bottom slot of the cleaner.  
(Replacement brushes are not included)

c. Wheel Replacement

If one of your device's wheels breaks, follow the steps below.

1. Remove the shell of your device and find the location of the broken wheel.
2. Using a tool or your fingers, push the wheel buckle until it bends slightly, then press on the wheel stem as indicated in the diagram below.

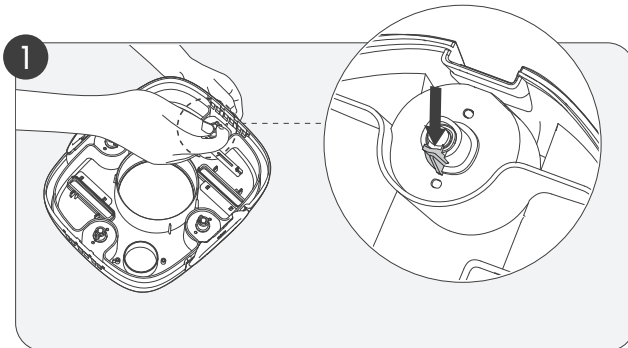

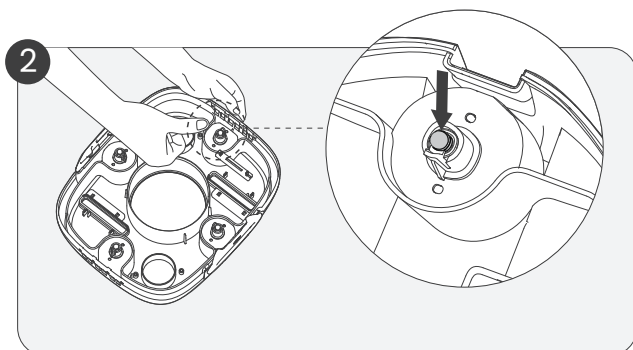

3. Insert the new wheel stem by first aligning it with the two small holes of the wheel socket. You should hear a clicking sound when the wheel is locked in place.

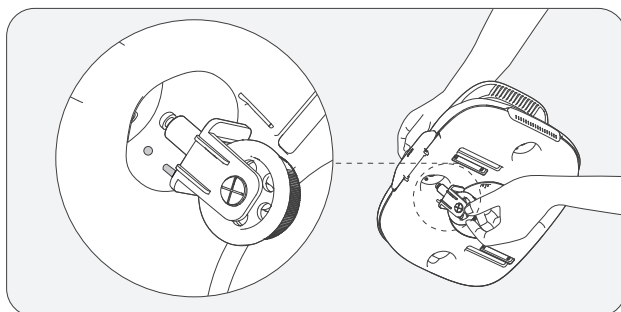

## 7. Storage

- a. The device should be stored in a cool, well-ventilated place away from direct sunlight.
- b. If you need to store the device for a prolonged period, we recommend you charge it every three months between 40%-60% to maintain battery health. Only use an authorized power adapter. If your device is not charged for a long time, battery discharge and battery voltage may act in unintended ways which could cause fatal damage.

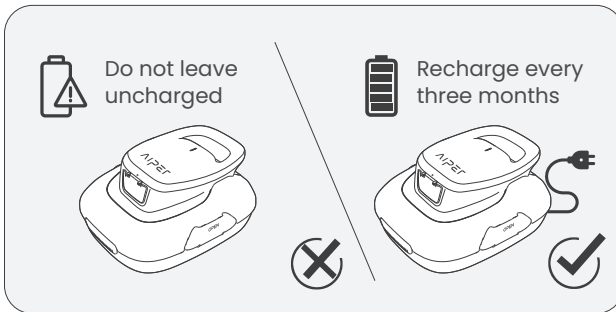

## 8. Common Faults

Working Status	Status Description	
Low Battery Alert	The device docks by the pool edge, with the buzzer beeping intermittently.	Beeps for 5 mins (beep for 2s intermittently)
Stuck Impeller Alert	The buzzer beeps intermittently.	Beeps for 5 min (beep for 1s intermittently)
Water Damage Alert	The buzzer beeps intermittently.	Beeps for 5 min (beep for 5s intermittently)

## 9. Packing List

NO.	Name	Model	QTY(pc)
1	Cleaner	Aiper Scuba SE	1
2	Charger		1
3	Retrieval Hook		1
4	User Manual		1
5	Brushes		2

## 10. Warranty

This product has passed all quality control and safety tests, conducted by the technical department of the factory.

1. This product comes with a warranty that covers your item's battery and motor from the date of purchase. The respective country's legal provisions for warranty conditions shall apply accordingly.
2. This warranty is voided if the product has been altered, misused, or has been repaired by unauthorized personnels.
3. The warranty extends only to manufacturing defects and does not cover any damage resulting from mishandling of the product by the owner.
4. The order number or record must be presented for any claim or repair during the warranty period.
5. This is an additional warranty offered by AIPER INTELLIGENT SARL. at 43-47 avenue de la Grande Armée, 75116 Paris, France. This warranty does not affect the free of charge remedies for lack of conformity that the consumer holds against the seller, according to law.
6. Warranty Email: [service@aiper.com](mailto:service@aiper.com)

### Declaration of Conformity (CE)



Shenzhen Aiper Intelligent Co., Ltd. hereby declares that this product complies with all the requirements of the applicable EU directives 2014/35/EU (LVD); 2014/30/EU (EMC); 2011/65/EU (RoHS). – You'll find the full text of the Declaration of Conformity, available at this QR code.

The EU declaration of conformity can be requested via the address below:

AIPER INTELLIGENT SARL

43-47 avenue de la Grande Armée, 75116 Paris, France



Points de collecte sur [www.qualificationdemarchets.fr](http://www.qualificationdemarchets.fr)  
Privilégiez la réparation ou le don de votre appareil !

Points de collecte sur [www.qualificationdemarchets.fr](http://www.qualificationdemarchets.fr)  
Privilégiez la réparation ou le don de votre appareil !



This symbol indicates that this product shall not be treated as household waste. Instead it shall be handed over to the applicable collection point for the recycling of electrical and electronic equipment.

