

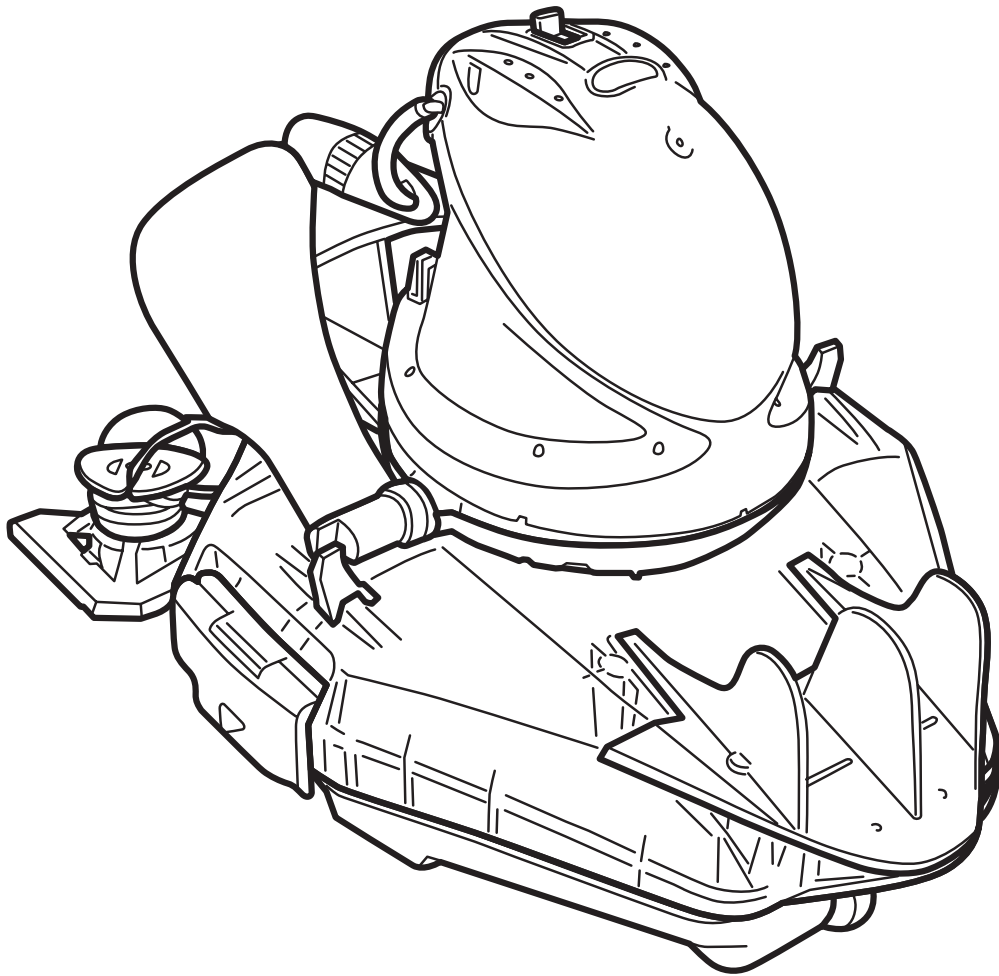

CORDLESS POOL ROBOT
ROBOT SANS CÂBLE
ROBOT SIN CABLE PARA PISCINAS
ROBÔ DE PISCINA SEM FIOS
ROBOT DA PISCINA SENZA FILI
KABELLOSER POOLROBOTER
DRAADLOZE ZWEMBADROBOT

RC17



GB

IMPORTANT SAFETY INSTRUCTIONS PLEASE READ AND FOLLOW ALL INSTRUCTIONS

- This appliance is NOT a toy. Never allow children to operate, clean, maintain or play with this appliance.
- This appliance is not intended for use by persons with reduced physical, sensory, mental capabilities, or a lack of experience and knowledge, unless they are given supervision or instructions concerning the safe use of the appliance and understand the hazards involved by a person responsible for their safety.
- The appliance comes with a  Detachable Supply Unit (external adaptor). Use only the original battery and external adaptor provided. If the external adaptor (including the power cord) is damaged, replaced only with the original.
- Connect the external adaptor only to power source through a residential current device (RCD) or a ground fault circuit interrupter (GFCI). If in doubt, consult a qualified electrician.
- DO NOT use this appliance if any damage is detected or when there are people / pets in the water.
- This appliance contains a non-replaceable battery that is only to be removed by skilled technician.
- Battery must be disposed of safely in accordance with local laws and regulations. Refer to the section "BATTERY DISPOSAL" in the User Manual for battery recycling / disposal or contact your local authority for more information.
- ALWAYS disconnect the appliance from the power supply mains and make sure the appliance is OFF before assembling, disassembling or cleaning of any kind.
- Pollution of the liquid could occur due to leakage of lubricants
- The product shall not be left outside during freezing weather conditions.

SAVE THESE INSTRUCTION

FR

INSTRUCTIONS IMPORTANTES DE SÉCURITÉ VEUILLEZ LIRE ET SUIVRE TOUTES LES INSTRUCTIONS

- Cet appareil n'est PAS un jouet. Ne laissez jamais des enfants utiliser, nettoyer, manipuler ou jouer avec cet appareil.
- Cet appareil n'est pas destiné à être utilisé par des personnes ayant des capacités physiques, sensorielles ou mentales diminuées, ou un manque d'expérience et de connaissances, sauf si elles sont sous la supervision ou ont reçu, d'une personne responsable de leur sécurité, des instructions concernant l'utilisation sécurisée de l'appareil et en comprennent les risques.
- L'appareil est fourni avec une  unité d'alimentation amovible (adaptateur externe). Utilisez uniquement la batterie et l'adaptateur externe d'origine fournis. Si l'adaptateur externe (et le cordon d'alimentation) est endommagé, remplacez-le uniquement par l'original.
- Connectez l'adaptateur externe à une source d'alimentation uniquement via un dispositif différentiel à courant résiduel (DDR) ou un disjoncteur de fuite à la terre (DDFT). En cas de doute, consultez un électricien qualifié.
- N'utilisez PAS cet appareil en cas de dommage détecté ou si des personnes ou des animaux se trouvent dans l'eau.
- Cet appareil inclut une batterie non remplaçable que seul un technicien qualifié peut retirer.
- La batterie doit être mise au rebut en toute sécurité conformément à la législation et aux réglementations locales. Voir la section « MISE AU REBUT DE LA BATTERIE » dans le manuel d'utilisation pour recycler/mettre au rebut la batterie, ou contacter vos autorités locales pour plus d'informations.
- Débranchez TOUJOURS l'appareil du réseau d'alimentation et assurez-vous qu'il est ÉTEINT avant tout assemblage, désassemblage ou nettoyage.
- Une contamination peut se produire en cas de fuite de lubrifiants
- Le produit ne doit pas être conservé à l'extérieur par temps de gel.

CONSERVER CES INSTRUCTIONS

INSTRUCCIONES IMPORTANTES DE SEGURIDAD ES

LEA Y SIGA TODAS LAS INSTRUCCIONES

- Este aparato NO es un juguete. No permita nunca que los niños utilicen, limpien, realicen el mantenimiento o jueguen con este aparato.
- Este aparato no está diseñado para ser utilizado por personas con capacidades físicas, sensoriales o mentales reducidas, o con falta de experiencia y conocimientos, a menos que una persona responsable de su seguridad les supervise o les dé instrucciones sobre el uso seguro del aparato y comprendan los peligros que conlleva.
- El aparato se suministra con una  unidad de alimentación desmontable (adaptador externo). Use solo la batería y el adaptador externo originales suministrados. Si el adaptador externo (incluido el cable de alimentación) está dañado, sustitúyalo únicamente por el original.
- Conecte el adaptador externo solo a la fuente de alimentación a través de un interruptor diferencial (ID) o un interruptor de descarga a tierra (GFCI, por sus siglas en inglés). En caso de duda, consulte a un electricista cualificado.
- NO utilice este aparato si detecta algún daño o cuando haya personas / animales domésticos en el agua.
- Este aparato contiene una batería no sustituible que solo debe ser extraída por un técnico cualificado.
- La batería debe desecharse de forma segura de acuerdo con las leyes y normativas locales. Consulte el apartado «ELIMINACIÓN DE LA BATERIA» del Manual del usuario para el reciclaje/eliminación de la batería o póngase en contacto con las autoridades locales para obtener más información.
- Desconecte SIEMPRE el aparato de la red eléctrica y asegúrese de que está APAGADO antes de montarlo, desmontarlo o realizar cualquier tipo de limpieza.
- Podría producirse contaminación del líquido debido a fugas de lubricantes.
- El producto no debe dejarse al aire libre en condiciones climáticas de congelación.

GUARDE ESTAS INSTRUCCIONES

INSTRUÇÕES DE SEGURANÇA IMPORTANTES PT

LEIA E SIGA TODAS AS SEGUÍNTES INSTRUÇÕES

- Este dispositivo NÃO é um brinquedo. Nunca deixe crianças operar, limpar, manter ou brincar com o dispositivo.
- Este dispositivo não serve para ser utilizado por alguém com capacidades mentais, sensoriais e físicas reduzidas, ou com falta de experiência e conhecimento, a menos que tenham supervisão ou tenham recebido instruções relativamente à utilização segura do dispositivo e entendam os perigos envolvidos por parte de uma pessoa responsável pela sua segurança.
- O dispositivo vem com uma  Unidade de Alimentação Amovível (adaptador externo). Utilize apenas a bateria original e o adaptador externo fornecidos. Se o adaptador externo (incluindo o cabo de alimentação) estiver danificado, substitua-o apenas por um original.
- Conecte o adaptador externo apenas a uma fonte de alimentação através de um dispositivo de corrente residencial (RCD) ou através de um interruptor de circuito de ligação a terra (GFCI). Se houver dúvidas, consulte um electricista profissional qualificado.
- NÃO utilize este dispositivo se for detetado qualquer tipo de dano ou quando existirem pessoas/animais de estimação na água.
- Este dispositivo contém uma bateria não substituível que só pode ser removida por um técnico especializado.
- A bateria só deve ser descartada de forma segura de acordo com os regulamentos e legislação locais. Consulte a secção “ELIMINAÇÃO DA BATERIA” no Manual do Utilizador quanto à eliminação/reciclagem da bateria ou contacte a autoridade local para obter mais informações.
- Desconecte SEMPRE o dispositivo da fonte de alimentação principal e certifique-se de que o dispositivo está em modo OFF antes de montar, desmontar ou realizar qualquer tipo de limpeza.
- Poderá ocorrer poluição do líquido devido a fuga de lubrificantes
- O produto não deverá ser deixado no exterior durante condições meteorológicas muito frias.

GUARDE ESTAS INSTRUÇÕES

IT

IMPORTANTI ISTRUZIONI DI SICUREZZA LEGGERE E SEGUIRE TUTTE LE ISTRUZIONI

- Questo apparecchio NON è un giocattolo. Non permettere mai ai bambini di utilizzare, pulire, fare manutenzione o giocare con questo apparecchio.
- Questo apparecchio non è destinato all'uso da parte di persone con ridotte capacità fisiche, sensoriali e mentali, o con scarsa esperienza e conoscenza, a meno che non siano affiancati da una persona responsabile della loro sicurezza che impartisca loro le istruzioni per l'uso sicuro dello stesso e la comprensione dei pericoli che comporta.
- L'apparecchio è dotato di  un'unità di alimentazione staccabile (adattatore esterno). Utilizzare esclusivamente la batteria originale e l'adattatore esterno in dotazione. Se l'adattatore esterno (compreso il cavo di alimentazione) è danneggiato, sostituirlo solo con l'originale.
- Collegare l'adattatore esterno solo alla fonte di alimentazione attraverso un dispositivo differenziale (RCD) o un differenziale ad alta sensibilità (GFCI). In caso di dubbio, consultare un elettricista qualificato.
- NON utilizzare l'apparecchio in caso di danni o in presenza di persone/animali domestici nell'acqua.
- Questo apparecchio contiene una batteria non sostituibile che può essere rimossa solo da un tecnico specializzato.
- La batteria deve essere smaltita in modo sicuro in conformità alle leggi e alle normative locali. Per il riciclaggio e lo smaltimento delle batterie, consultare la sezione "SMALTIMENTO DELLE BATTERIE" del Manuale d'uso o contattare le autorità locali per ulteriori informazioni.
- Scollegare SEMPRE l'apparecchio dalla rete di alimentazione e assicurarsi che sia spento prima di effettuare operazioni di montaggio, smontaggio o pulizia di qualsiasi tipo.
- L'inquinamento del liquido può verificarsi a causa di perdite dei lubrificanti.
- Il prodotto non deve essere lasciato all'esterno in condizioni di gelo.

CONSERVARE QUESTE ISTRUZIONI

DE

WICHTIGE SICHERHEITSHINWEISE BITTE LESEN UND BEFOLGEN SIE ALLE ANWEISUNGEN

- Dies ist KEIN Spielzeug. Lassen Sie Kinder niemals dieses Gerät bedienen, reinigen, warten oder damit spielen.
- Dieses Gerät ist nicht dafür bestimmt, durch Personen mit eingeschränkten physischen, sensorischen oder geistigen Fähigkeiten oder mangels Erfahrung und mangels Wissen benutzt zu werden, es sei denn, sie werden durch eine für ihre Sicherheit zuständige Person beaufsichtigt oder erhalten von ihr Anweisungen, wie das Gerät sicher zu benutzen ist, und verstehen die damit verbundenen Gefahren.
- Das Gerät wird mit einer geliefert.  abnehmbaren Stromversorgung (externer Adapter) geliefert. Verwenden Sie ausschließlich die mitgelieferte Batterie und das externe Ladegerät. Wenn der externe Adapter (einschließlich des Netzkabels) beschädigt ist, ersetzen Sie ihn nur durch das Original.
- Schließen Sie den externen Adapter nur über einen Fehlerstromschutzeinrichtung (RCD) oder einen FI-Schutzschalter (GFCI) an die Stromquelle an. Wenden Sie sich im Zweifelsfall an einen qualifizierten Elektriker.
- Verwenden Sie das Gerät NICHT, wenn Sie Schäden feststellen oder wenn sich Menschen/Haustiere im Wasser befinden.
- Dieses Gerät enthält eine nicht austauschbare Batterie, die nur von einem qualifizierten Techniker entfernt werden darf.
- Der Akku muss im Einklang mit den lokalen Gesetzen und Vorschriften entsorgt werden. Lesen Sie den Abschnitt „BATTERIEENTSORGUNG“ in der Bedienungsanleitung für das Recycling/die Entsorgung von Batterien oder wenden Sie sich an Ihre lokale Behörde für weitere Informationen.
- Trennen Sie das Gerät IMMER vom Stromnetz und vergewissern Sie sich, dass das Gerät ausgeschaltet ist, bevor Sie es zusammenbauen, auseinandernehmen oder reinigen.
- Durch auslaufende Schmiermittel können die Flüssigkeit verunreinigt werden.
- Das Produkt darf bei Frost nicht im Freien aufbewahrt werden.

BEDIENUNGSANLEITUNG GUT AUFBEWAHREN

BELANGRIJKE VEILIGHEIDSIINSTRUCTIES

LEES EN VOLG ALLE INSTRUCTIES

NL

- Dit apparaat is GEEN speelgoed. Laat kinderen dit apparaat nooit bedienen, schoonmaken, onderhouden of ermee spelen.
- Dit apparaat is niet bedoeld voor gebruik door personen met een verminderd lichamelijk, zintuiglijk of geestelijk vermogen of met een gebrek aan ervaring en kennis, tenzij zij onder toezicht staan of instructies hebben gekregen over het veilige gebruik van het apparaat en de gevaren begrijpen die eraan verbonden zijn van een persoon die verantwoordelijk is voor hun veiligheid.
- Het apparaat wordt geleverd met een  afneembare voedingseenheid (externe adapter). Gebruik alleen de meegeleverde originele batterij en externe adapter. Als de externe adapter (inclusief het netsnoer) beschadigd is, vervang deze dan alleen door het origineel.
- Sluit de externe adapter alleen aan op een aardlekschakelaar (RCD) of een verliesstroomschakelaar (GFCI). Raadpleeg een gekwalificeerde elektricien in geval van twijfel.
- Gebruik dit apparaat NIET als er schade wordt geconstateerd of als er mensen / huisdieren in het water zijn.
- Dit apparaat bevat een niet-vervangbare batterij die alleen door een ervaren technicus mag worden verwijderd.
- De batterij moet op een veilige manier worden weggegooid in overeenstemming met de plaatselijke wet- en regelgeving. Raadpleeg het gedeelte "VERWIJDERING VAN DE BATTERIJ" in de gebruikershandleiding voor het recyclen/verwijderen van batterijen of neem contact op met de plaatselijke autoriteiten voor meer informatie.
- Haal ALTIJD de stekker van het apparaat uit het stopcontact en zorg ervoor dat het apparaat UIT staat voordat u het apparaat monteert, demonteert of op welke manier dan ook schoonmaakt.
- Er kan vervuiling van de vloeistof optreden door lekkage van smeermiddelen.
- Laat het product niet buiten staan als het vriest.

BEWAAR DEZE INSTRUCTIES

Remark: Depending on the model you own, accessories/ parts shown in this manual are not necessarily included in every model. Product/parts in photos/drawings may vary with the model purchased. Check the spare parts drawing to understand the parts included in your model purchased.

GB

Remarque: Selon le modèle que vous possédez, les accessoires/pièces indiqués dans ce manuel ne sont pas nécessairement inclus. Les produits/pièces figurant sur les photos/dessins peuvent varier en fonction du modèle acheté. Consultez le diagramme des pièces détachées pour connaître les pièces incluses dans le modèle que vous avez acheté.

FR

Observación: Según el modelo que posea, los accesorios/piezas que se muestran en este manual no se incluyen necesariamente en todos los modelos. Los productos/piezas de las fotos/dibujos pueden variar según el modelo adquirido. Consulte el gráfico de piezas de repuesto para saber cuáles piezas están incluidas en el modelo que usted ha adquirido.

ES

Observação: Dependendo do modelo que você possui, os acessórios/peças mostrados neste manual podem não estar incluídos em todos os modelos. O produto/peças nas fotos/desenhos podem variar de acordo com o modelo adquirido. Verifique o desenho das peças de reposição para entender as peças incluídas no modelo que você adquiriu.

PT

Precisazione: A seconda del modello che possiedi, gli accessori/parti mostrati in questo manuale non sono necessariamente inclusi in ogni modello. Il prodotto/le parti in foto/disegni possono variare a seconda del modello acquistato. Controlla il disegno delle parti di ricambio per capire le parti incluse nel tuo modello acquistato.

IT

Bemerkte: Abhängig von Ihrem Modell sind die in diesem Handbuch gezeigten Zubehörteile/Teile nicht unbedingt in jedem Modell enthalten. Produkt/Teile auf Fotos/Zeichnungen können je nach gekauftem Modell variieren. Sehen Sie sich die Ersatzteilzeichnung an, um zu verstehen, welche Teile in Ihrem gekauften Modell enthalten sind.

DE

Opmerking: Afhankelijk van het model dat u bezit, zijn accessoires/onderdelen die in deze handleiding worden getoond niet noodzakelijkerwijs bij elk model inbegrepen. Product/onderdelen op foto's/tekeningen kunnen variëren afhankelijk van het gekochte model. Controleer de tekening met reserveonderdelen om de onderdelen te begrijpen die bij uw aangeschafte model zijn inbegrepen.

NL

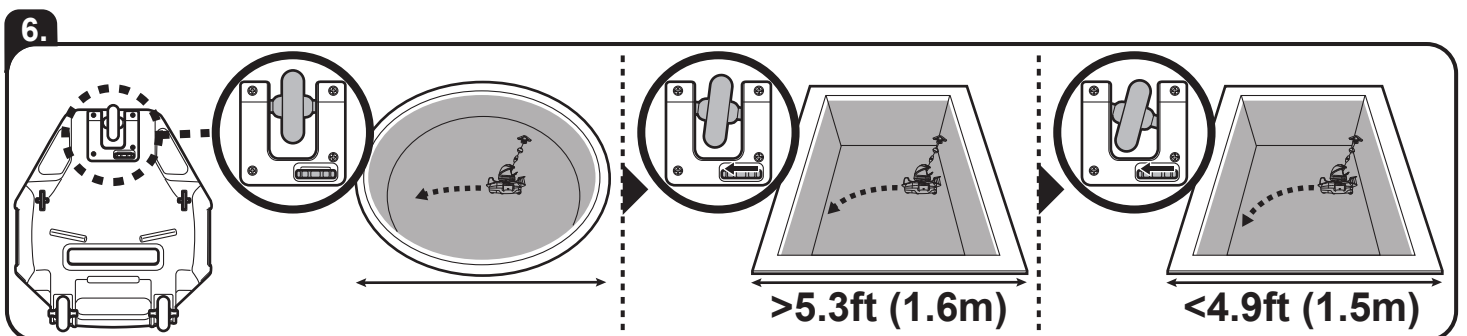
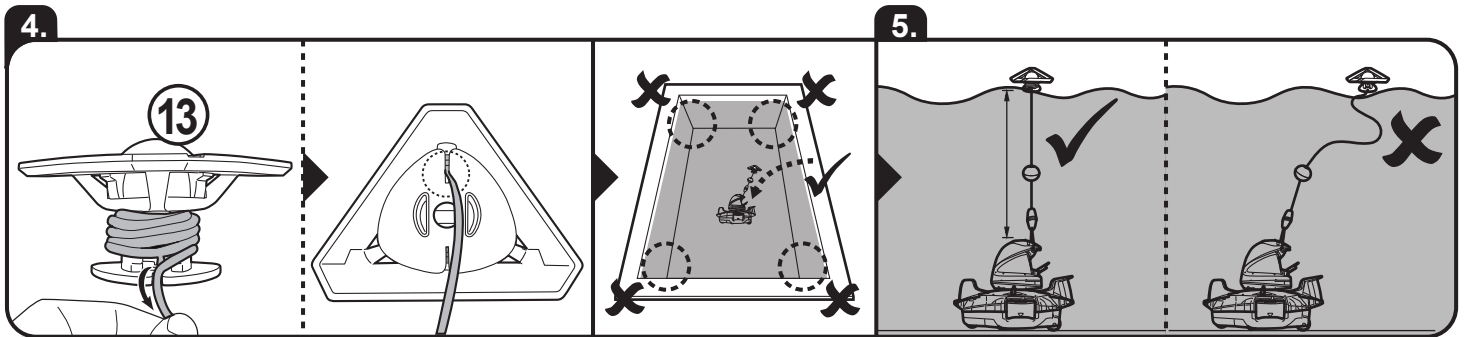
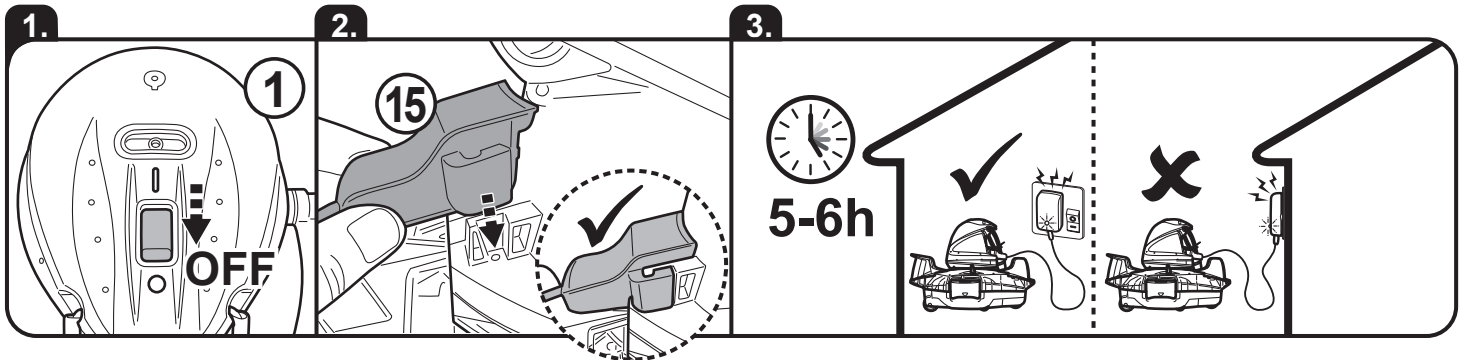
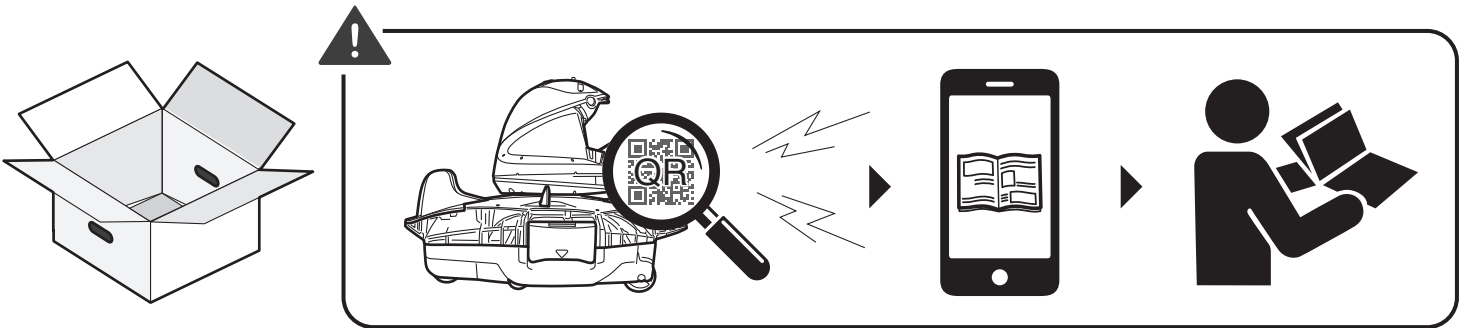
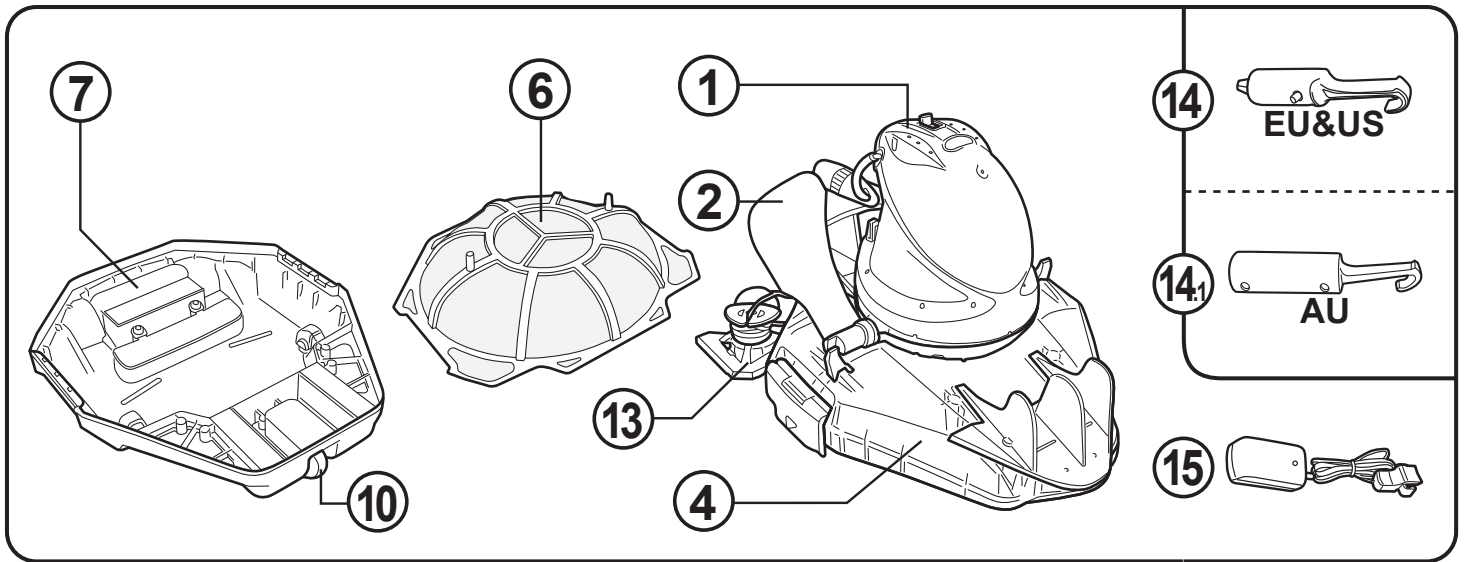

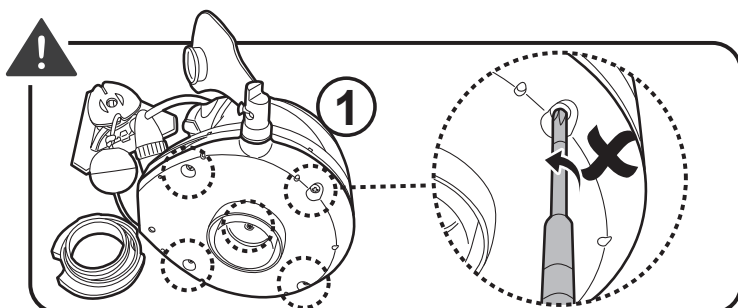
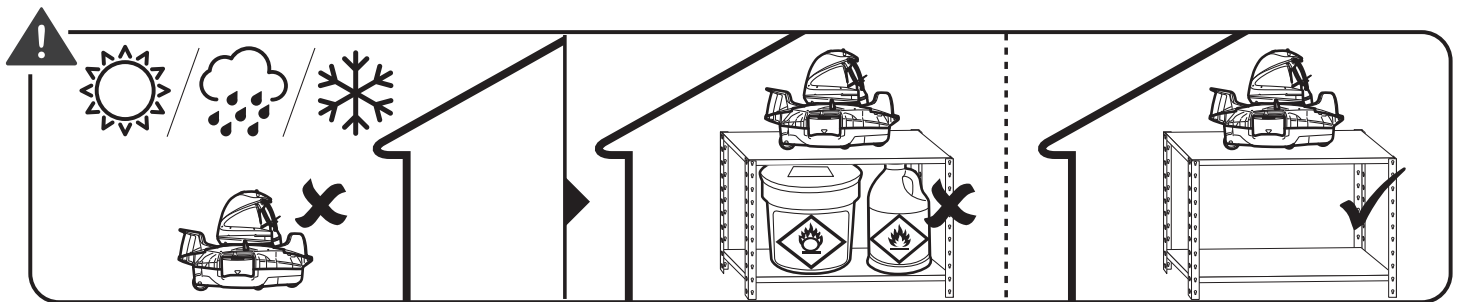
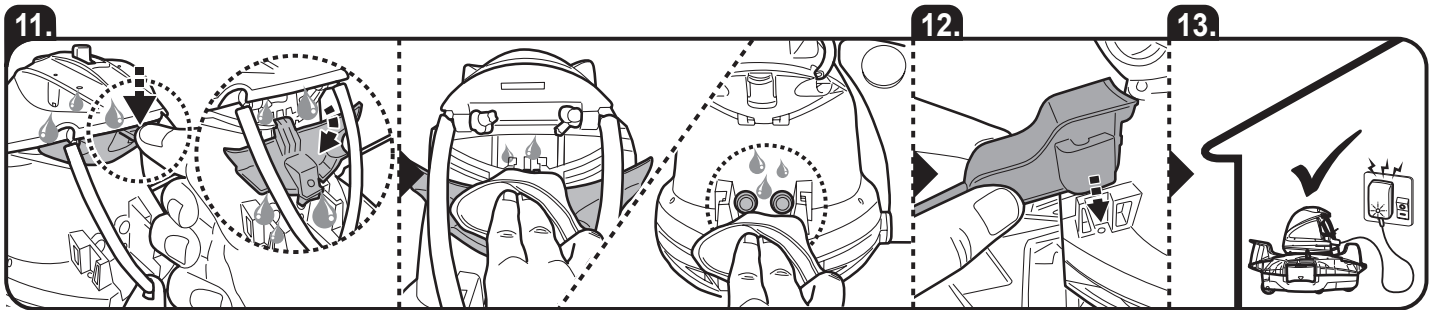
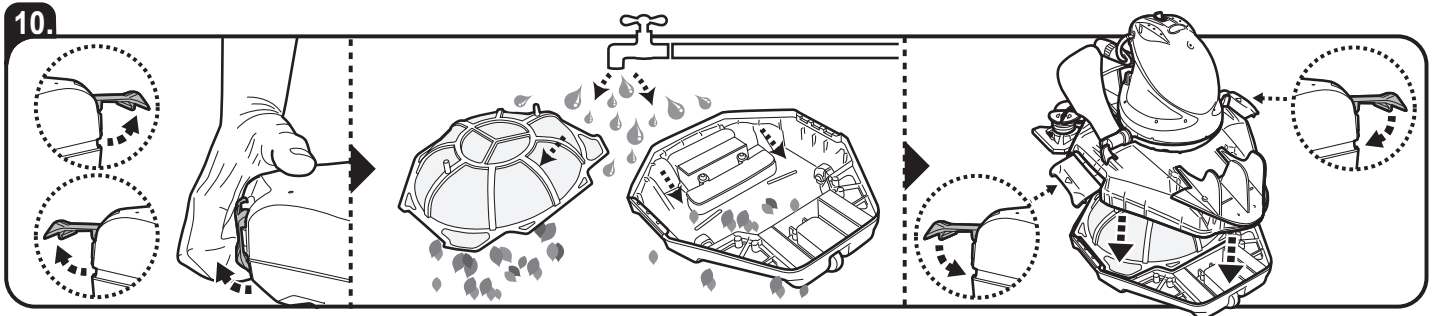
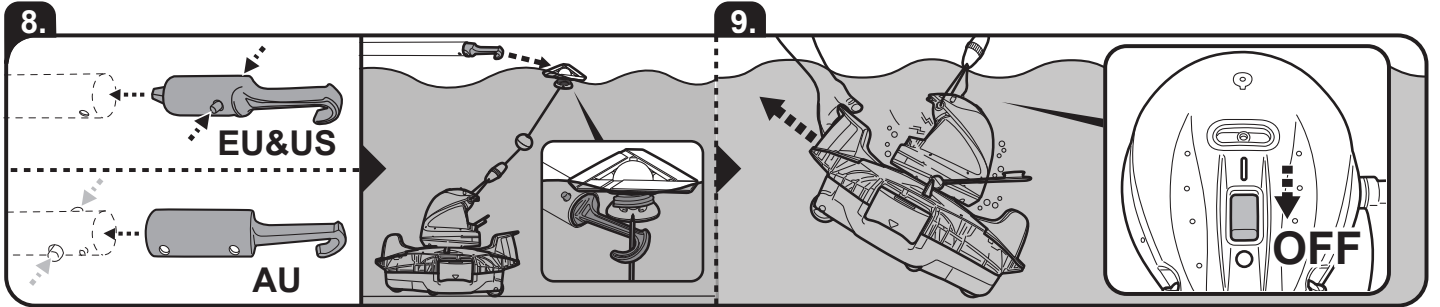
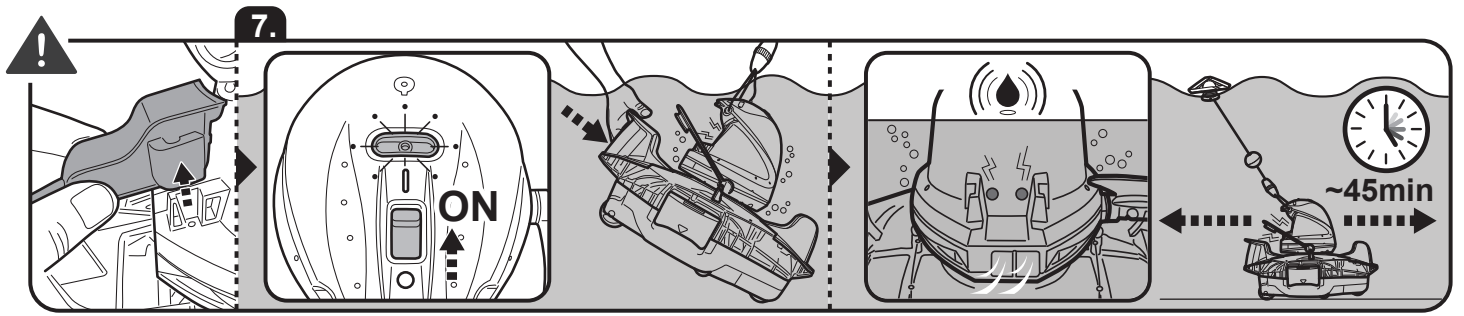

- GB** We reserve the right to change all or part of the features of the articles or contents of this document, without prior notice.
International patents pending
- FR** Nous nous réservons le droit de modifier tout ou partie des caractéristiques des articles ou des contenus de ce document, sans notification préalable.
Brevets internationaux en attente
- ES** Nos reservamos el derecho de modificar la totalidad o parte de las características de los artículos o contenidos de este documento sin aviso previo.
Patentes Internacionales pendientes
- PT** Reservamo-nos o direito a alterar a totalidade ou parte das funcionalidades dos artigos ou conteúdos deste documento sem aviso prévio.
Patentes internacionais pendentes
- IT** Ci riserviamo il diritto di modificare integralmente o parzialmente le caratteristiche degli articoli o del contenuto del presente documento senza preavviso.
Patenti internazionali in attesa
- DE** Wir behalten uns das Recht vor, Aspekte der Artikel bzw. den Inhalt dieses Dokuments jeweils ganz oder teilweise ohne vorherige Ankündigung zu ändern.
International zum Patent angemeldet
- NL** Wij behouden ons het recht voor om zonder voorafgaande kennisgeving de artikelen of de inhoud van dit document te wijzigen.
In afwachting van internationale patenten

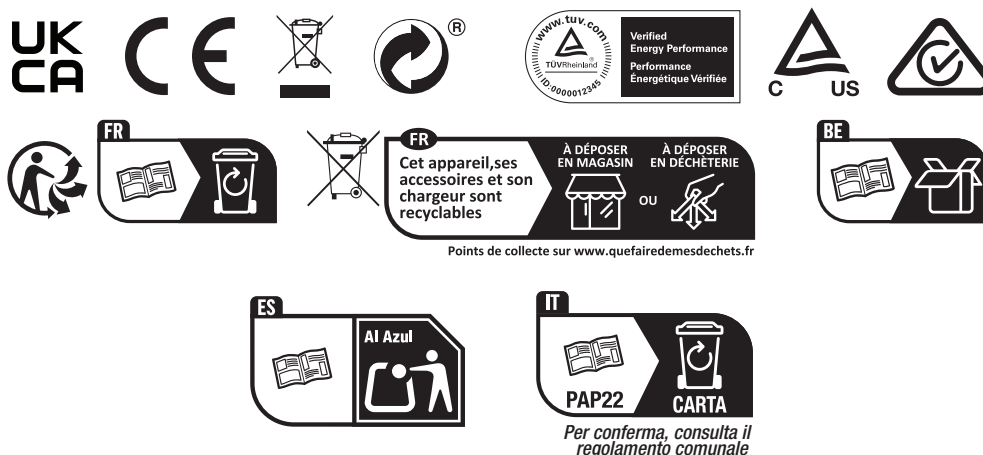

Manufacturer/Fabricant/Fabricante/ Fabricante/Fabbricante/Hersteller/Fabrikant:

© 2025 Kokido Development Limited

Unit 1319, Sunbeam Centre, 27 Shing Yip Street,
Kwun Tong, Kowloon, HK

Made in China / Fabriqué en Chine / Fabricado en China / Feito na China / Fatto in Cina / Hergestellt in China / Gemaakt in China

RC017AAAkokv01QM